

tern
TM



GSD SUPPLEMENTAL INSTRUCTIONS

Original Instructions

EN

INSTRUCCIONES GSD

Traducción de las instrucciones originales

ES

TERN GSD INSTRUCTIONS SUPPLÉMENTAIRES

Traduction des Instructions Originales

FR

MANUALE SUPPLEMENTARE PER BICICLETTA GSD

Traduzione delle Istruzioni Originali

IT

ZUSÄTZLICHE BEDIENUNGSANLEITUNG ZUM TERN GSD

Übersetzung der Original-Bedienungsanleitung

DE

Contents

1. General Information.....	3
2. Weight and Loading	4
3. Flat Fold.....	8
4. Vertical Standing	11
5. Wheel Removal	12
6. Child Seat Mounting.....	13
7. GSD accessories	14

EN

1. General Information

Description of Product

Congratulations on your purchase of the Tern GSD, a compact utility bicycle designed to help you get things done in life. Even with its ability to carry loads of cargo, the GSD is actually the same length as a regular ebike, so it fits anywhere a standard ebike can. But there are lots of places a standard ebike doesn't fit. That's why we designed it to pack down to 1/3 its volume in only 10 seconds. That means you can store your utility bike in your urban apartment, fit it in the elevator, or haul it on a train or van for weekend getaways.

Nomenclature of Parts

1. Andros Stem
2. Telescopic Seatpost
3. Physis Handlepost
4. Steering Damper
5. Motor Drive
6. Battery
7. Kickstand
8. Vertical Standing Contact Points

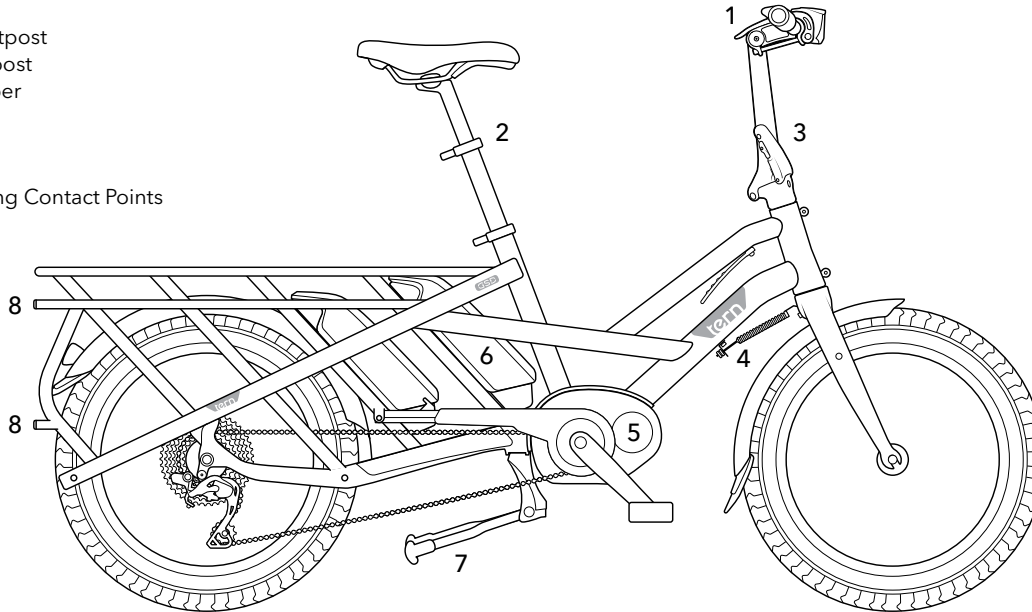

2. Weight and Loading

The Tern GSD is designed to carry. In addition to meeting EN 15194 standards for ebikes, the GSD has undergone additional cargo bike testing to ensure that it is capable of carrying a rider plus large amounts of cargo and/or a passenger.

However, restrictions do apply and there are considerations for loading the GSD in a way that maximizes comfort and stability for the rider.

To safely operate the GSD, you must observe the following:

GSD Limits:

1. Maximum rider weight should not exceed 120 kg (265 lb)
2. Maximum gross weight of the bike should not exceed 200 kg (441 lb). The maximum gross weight is defined as the total weight of the bike, batteries, passenger(s), accessories and cargo.
3. Maximum weight on each tire (Schwalbe Supermoto-X 62-406) should not exceed 115 kg (254 lb) when inflated to the maximum allowable pressure of 65 psi (4.5bar). Overloading and/or under-inflating a tire causes premature wear. Approximately 60% of the total weight will be on the rear wheel.

GSD Accessories Limits:

1. Maximum weight on the kickstand, when lowered, is 45 kg (99 lb) of cargo.
2. Maximum weight on the Transporteur Rack, if installed, is 20 kg (44 lb).
3. Maximum weight on the Sidekick Lower Deck, if installed, is 25 kg (55 lb) on each side. Keep the weight balanced between left and right sides for optimal stability.
4. Maximum weight on the Shortbed Tray, if installed, is 35 kg (77 lb).

Recommendations for Safe and Happy Riding:

1. As a general rule, total cargo weight should be no more than 80% of the rider's body weight, which is the point most riders can comfortably handle their loaded bike.
2. Rider size and strength will affect how easily a loaded bicycle can be handled. Always practice in an open, car-free area before carrying a passenger or a large amount of cargo on the bike.
3. The Sidekick Foot Pegs and Sidekick Lower Deck, if installed, are strictly for passenger use when SEATED. Standing is unsafe and may permanently damage the frame.
4. Always use an approved child seat to carry children. The Thule Yepp Maxi child seat has been tested and approved for use with Tern GSD.
5. When child or adult passengers are getting onto the rear rack, ALWAYS hold the bike. NEVER allow children to climb onto the GSD by themselves unless an adult is steadying the bike.
6. When buckling children into a child seat, you may use two hands since the kickstand will keep the bike stable.
7. NEVER, ever, ever leave children unattended on the back of the GSD, even if it is on the kickstand. Wriggling kids can upset the balance of the bike and a fall may result in serious injuries.
8. Cargo should be placed as low as possible and strapped firmly to the bike. Items not securely fastened to the bike may compromise the handling of the bike and endanger others on the road.
9. Some countries do not allow carrying adult passengers on the back of a bicycle. Always check local regulations before doing so.

⚠ The above load limits are for riding on paved roads and not for off-pavement riding.

Maximum load limit by rider weight

Rider Weight (kg)	50	60	70	80	90	100	110	120
Max Cargo (kg)*	112†	102†	92†	82†	72	62	52	42

Rider weight (lb)	110	132	154	176	198	220	243	265
Max Cargo (lb)*	246†	224†	202†	180†	158	136	114	92

⚠ * Make sure to follow the limits and recommendations in the Weight and Loading section on page 4. Total weight is limited by maximum allowed weight on each tire and a 60% weight distribution on the rear wheel.

⚠ † Exceeds recommendation as described on page 5. Only carry what you can comfortably handle.

Loading Example

EN

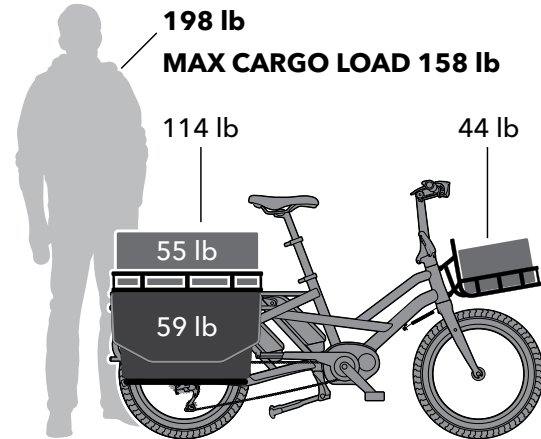
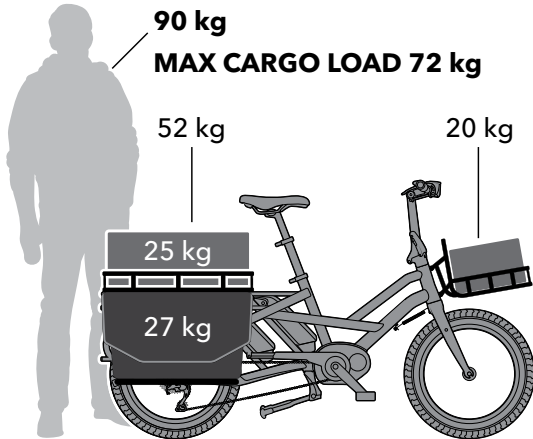

Kickstand weight limit:

Maximum weight on the kickstand, when lowered, is 45 kg (99 lb) of cargo.

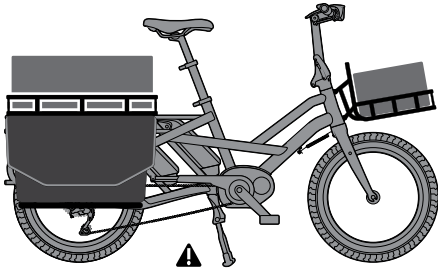

3. Flat Fold

The Tern GSD can be flat-folded to reduce its size. To do so, follow these steps:

1

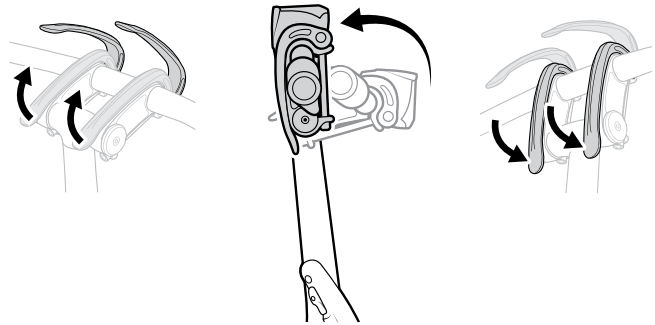
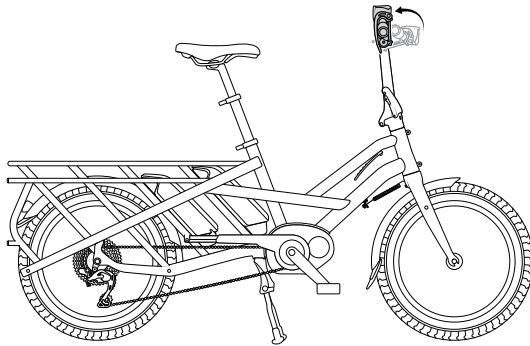

EN

2

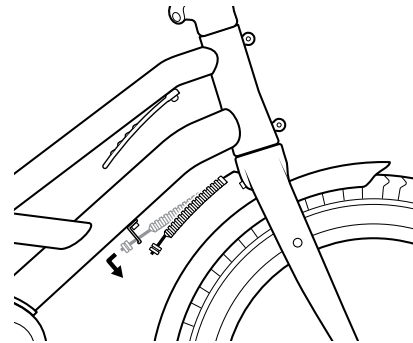
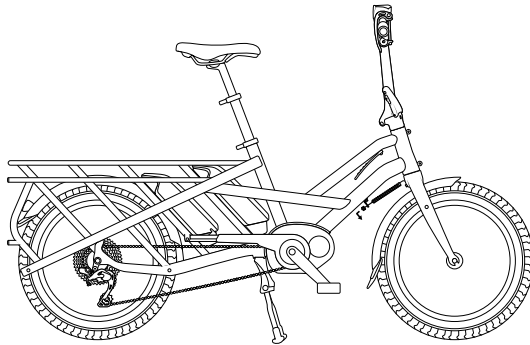

3

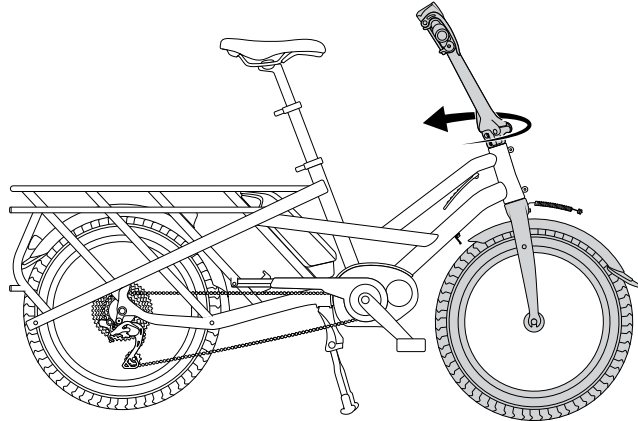

4

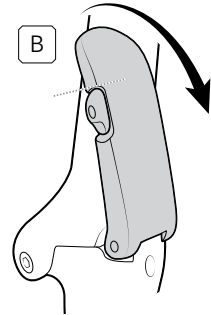
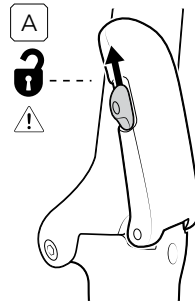
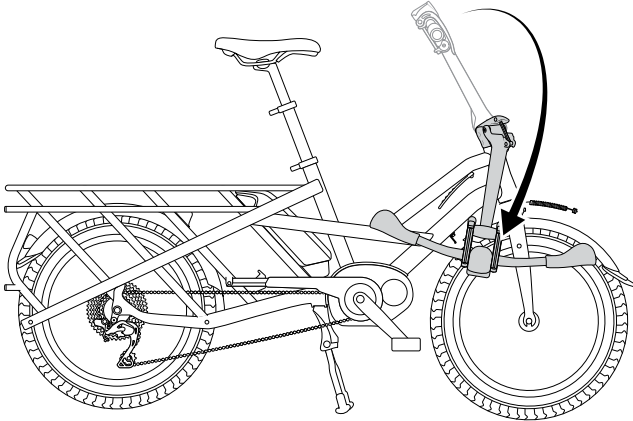

EN

5

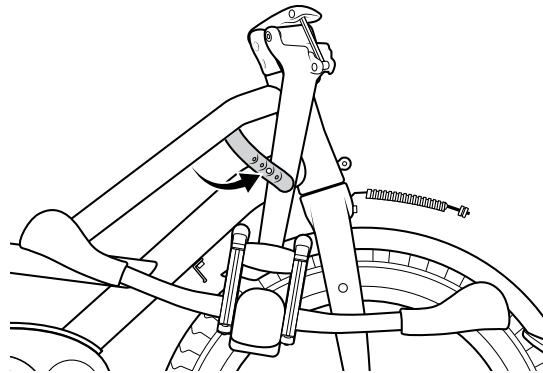
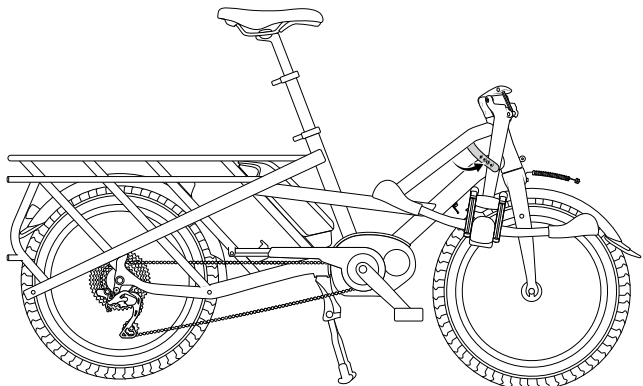

EN

6

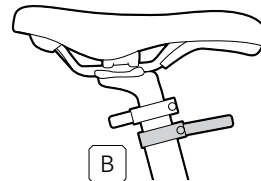
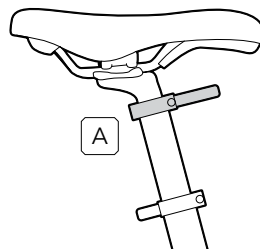
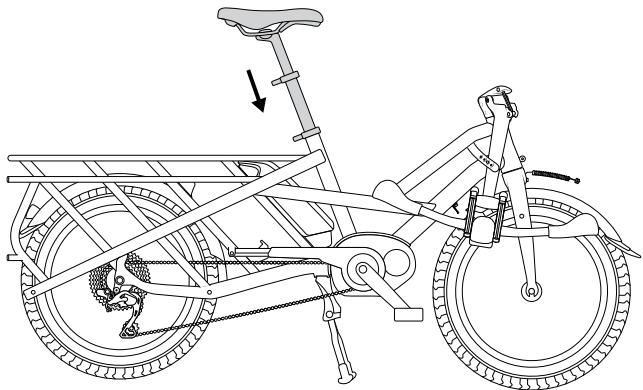

4. Vertical Standing

The Tern GSD is designed to stand on four contact points on the rear rack. In this configuration, the bike takes up a small footprint, which is very useful in tight spaces, such as in an elevator.

Apply rear
brake



Pull up on handlebar
and walk backwards

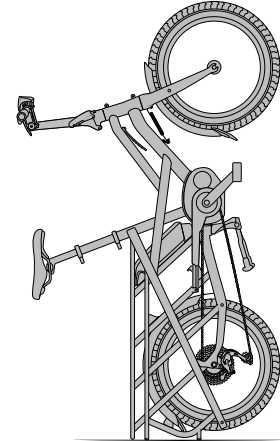
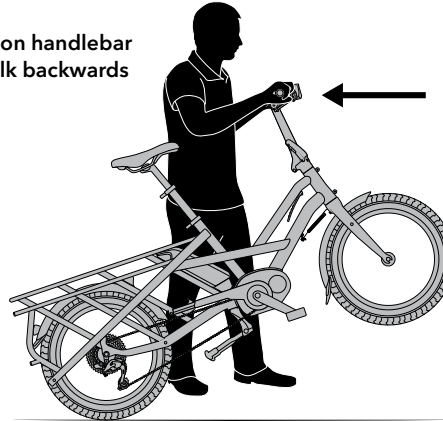

Make sure all four
contact points
touch the ground

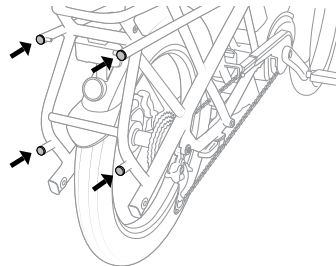

- ⚠ In public areas, hold the bike to prevent it from accidentally falling over.
- ⚠ If the vertical standing bike is to be left unattended, always strap the bike to a fixed object to prevent falling.

5. Wheel Removal

The Tern GSD uses thru-axes for both the front and rear wheel. This design is much stronger than conventional QR skewers.

To remove the wheel, it is necessary to pull out the thru-axe.

EN

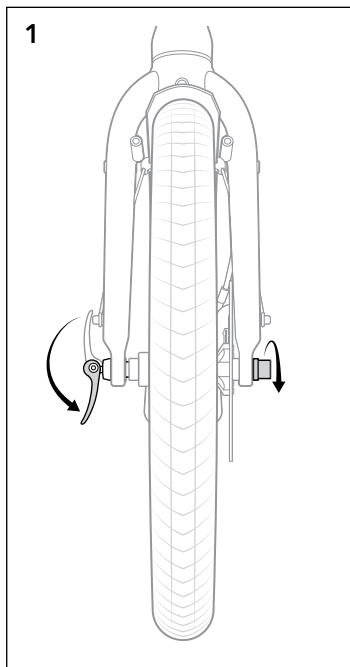

Open QR and loosen nut.

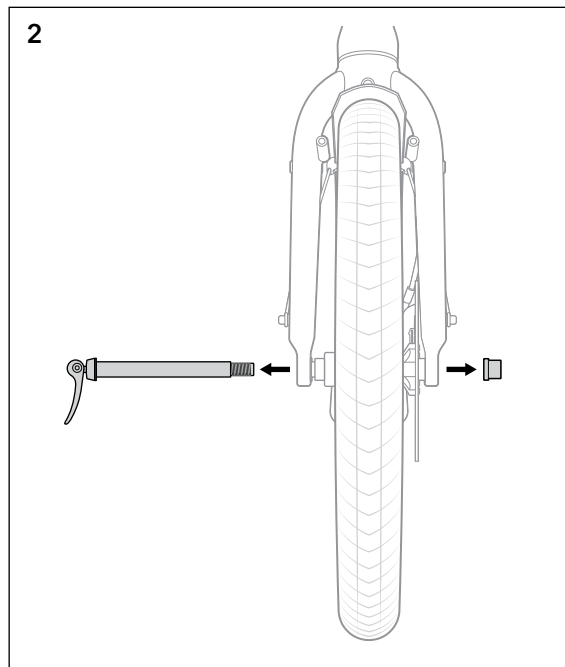

Remove nut and pull out axle.

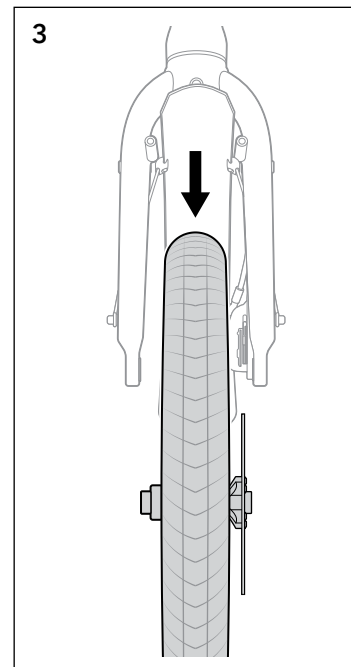

Remove wheel.

6. Child Seat Mounting

To mount approved Child Seats, such as the Thule Yepp Maxi child seats, use the designated windows on the rack.

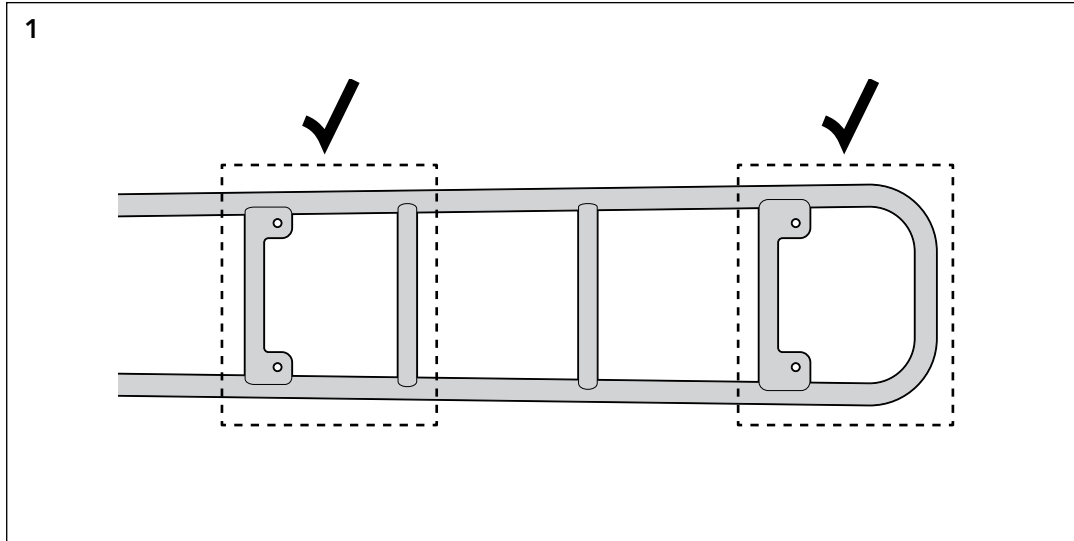

7. GSD Accessories

Tern offers a full line of GSD accessories to suit your different usage scenarios, including bags, panniers, racks, locks and more.

Visit ternbicycles.com/gsd to learn more.

EN

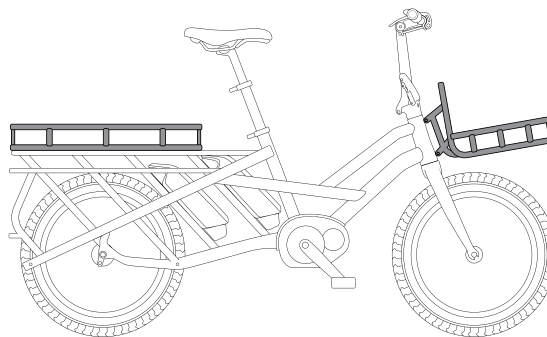
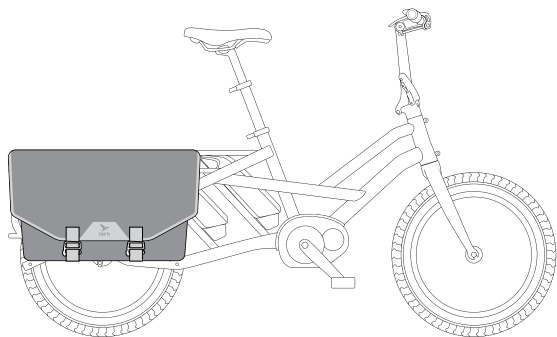
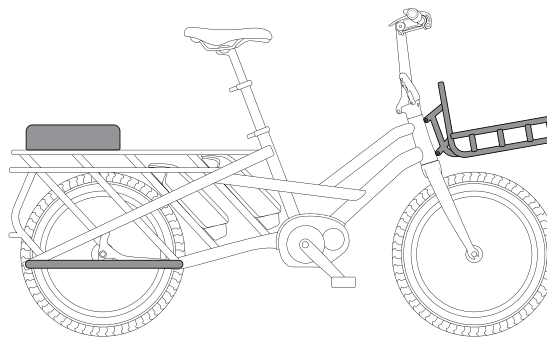
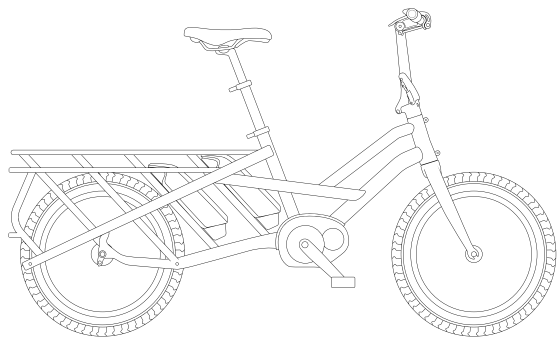

Notes

EN

Contenido

1. Información general	17
2. Peso y carga	18
3. Plegado plano	22
4. Posición vertical	25
5. Remoción de ruedas.....	26
6. Montaje de asiento para niños	27
7. Accesorios de GSD.....	28

ES

1. Información General

Descripción del producto

Felicitaciones por su adquisición de la Tern GSD, una bicicleta útil y compacta diseñada para ayudarle a hacer las cosas de la vida. Incluso con su capacidad para llevar grandes cargas, la GSD tiene la misma longitud que una bicicleta eléctrica regular, por lo tanto cabe en cualquier lugar donde una bici eléctrica cabe. Pero hay muchos lugares donde una bicicleta eléctrica estándar no cabe. Es por eso que la diseñamos para empacar 1/3 de su volumen en tan solo 10 segundos. Eso significa que usted podrá guardar su bici en un departamento, subirla a un ascensor, o bien llevarla en un tren o una furgoneta para escapadas de fin de semana.

Nomenclatura de las partes

1. Stem Andros
2. Poste de asiento telescópico
3. Poste de manubrio Physis
4. Amortiguador de dirección
5. Motor
6. Batería
7. Pie de Bici
8. Puntos de contacto para mantener posición vertical

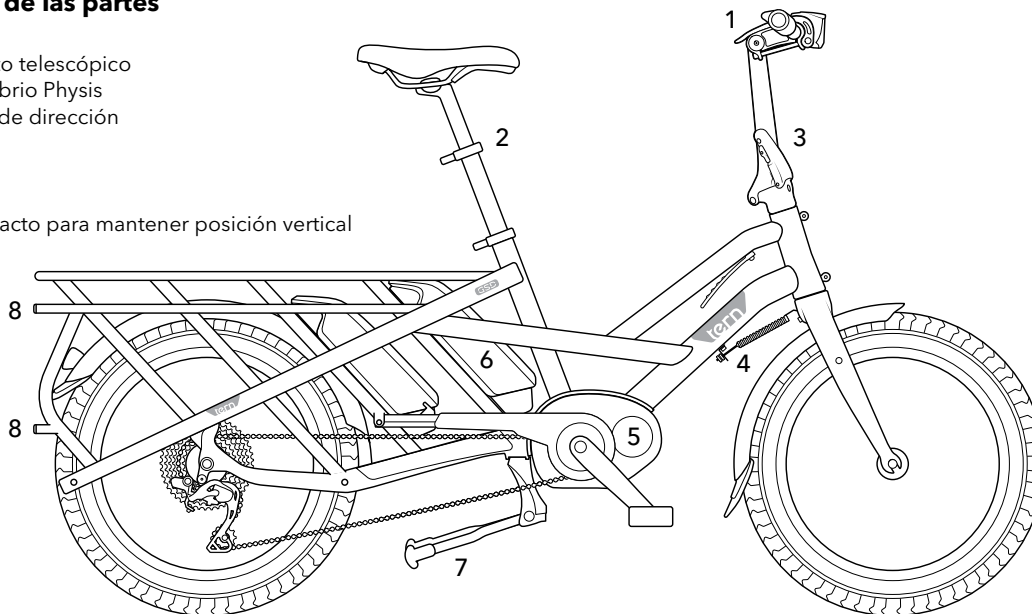

2. Peso y Cargamento

La Tern GSD está diseñada para carga. Además de cumplir con las normas EN 15194 para bicicletas electrónicas, la GSD ha experimentado pruebas adicionales de bicicletas de carga para asegurarse de que es capaz de transportar un ciclista más grandes cargas y/o otro pasajero.

Sin embargo, las restricciones se aplican y hay ciertas consideraciones para la carga de la GSD de una manera que maximice la comodidad y estabilidad del ciclista.

Para una utilización segura de la GSD, debes tener en cuenta lo siguiente:

Límites de GSD:

1. El peso máximo del ciclista no debe exceder los 120 kg (265lb)
2. El peso bruto máximo de la bicicleta no debe exceder los 200kg (441 lb). El peso bruto máximo es definido como el total del peso de la bici, baterías, pasajero(s), accesorios y carga.
3. El peso máximo en cada neumático (Schwalbe Supermoto-X 62-406) no debe exceder los 115 kg (254 lb) cuando esté inflado a la máxima presión permitida de 65 psi (4.5bar). Sobrecargar y/o sub inflar un neumático provoca un desgaste prematuro. Aproximadamente el 60% del peso estará en la rueda trasera.

ES

Límites de los accesorios de la GSD:

1. El peso máximo que soporta el pie de bici, cuando está bajo, es de 45 kg (99 lb) de carga.
2. El peso máximo que soporta el Transporteur Rack, si está instalado, es de 20 kg (44 lb).
3. El peso máximo que soporta el Sidekick Lowe Deck, si está instalado, es de 25 kg (55 lb) en cada lado. Mantenga el peso balanceado entre izquierda y derecha para lograr una estabilidad óptima.
4. El peso máximo que soporta el Shortbed Tray, si está instalado, es de 35 kg (77 lb).

Recomendaciones para un andar seguro y feliz:

1. Como regla general, el peso total de la carga no debe superar el 80% del peso del ciclista, que es el porcentaje que la mayoría de los ciclistas soportan para un andar cómodo. .
2. El tamaño y la fuerza del ciclista afectarán la facilidad con la que se puede manipular la bicicleta cargada. Siempre practique en un área abierta, libre de autos, antes de llevar pasajeros o una gran cantidad de carga en la bicicleta.
3. El Sidekick Foot Pegs y el Sidekick Lower Deck, si llegaran a estar instalados, son estrictamente para que el pasajero los utilice cuando permanezca SENTADO. Si los utiliza parado es inseguro y podría dañar el marco.
4. Siempre utilice un asiento adecuado para llevar niños. El asiento de niños Thule Yepp Maxi ha sido testeado y aprobado para utilizar en la Tern GSD.
5. Cuando un pasajero niño o adulto esté subiendo a la parte trasera de la bicicleta, SIEMPRE sostenga la bici. NUNCA permita que los niños suban a la GSD solos a menos que haya un adulto sosteniendo la bicicleta.
6. Cuando siente al niño en el asiento para niños, usted podrá utilizar ambas manos mientras el pie de la bicicleta la mantenga estable.
7. Nunca, por nada, deje un niño sin supervisión en la parte trasera de la GSD, incluso si tiene puesto el pie. El movimiento del niño puede desequilibrar la bici y podría resultar herido.
8. La carga debe colocarse lo más bajo posible y amarrarse firmemente a la bicicleta. Los artículos que no estén bien asegurados a la bicicleta pueden comprometer el manejo de la misma y poner en riesgo a otros en la carretera.
9. Algunos países no permiten llevar pasajeros adultos en la parte trasera de la bicicleta. Siempre revise las normas locales antes de hacerlo.

⚠ Los límites de carga antedichos son para andar en calles pavimentadas y no para las calles no pavimentadas.

Límite de carga en base al peso del ciclista

Peso del ciclista (kg)	50	60	70	80	90	100	110	120
Carga máxima (kg)*	112†	102†	92†	82†	72	62	52	42

Peso del ciclista (lb)	110	132	154	176	198	220	243	265
Carga máxima (lb)*	246†	224†	202†	180†	158	136	114	92

⚠ * Asegúrese de seguir todos los límites y recomendaciones en la sección de Peso y Carga de la página 19. El peso total está limitado por el peso máximo permitido en cada neumático y una distribución del 60% del peso en la rueda trasera.

⚠ † Exceda la recomendación como se describe en la página 20. Lleve solamente lo que usted pueda manejar cómodamente.

Ejemplo de carga

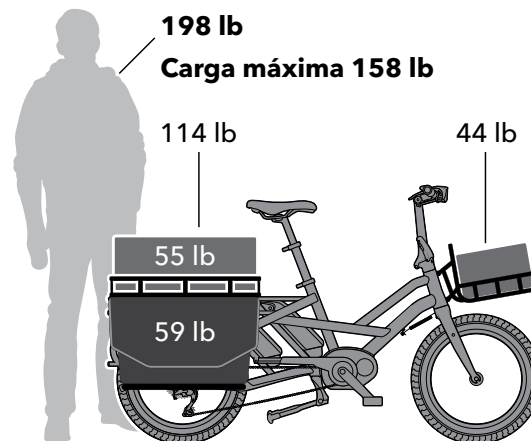
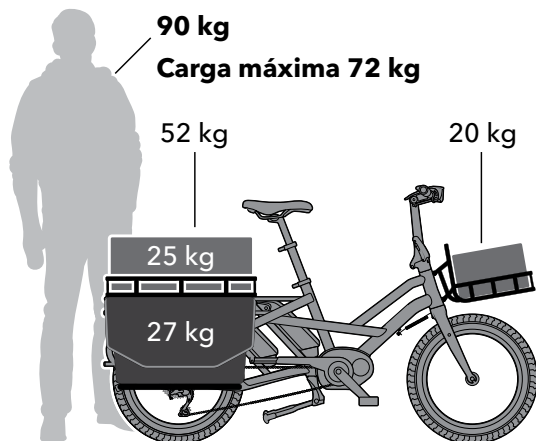

Límite de peso para el pie de bicicleta:

El peso máximo que soporta el pie de bicicleta, cuando está bajo, es de 45 kg (99 lb) de carga.

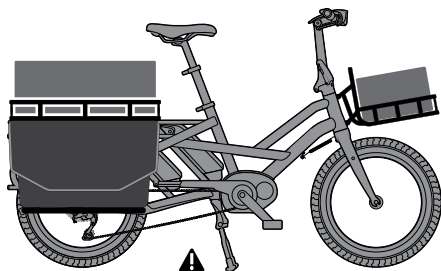

3. Plegado Plano

La Tern GSD puede ser plegada para reducir su tamaño. Para hacerlo siga los siguientes pasos:

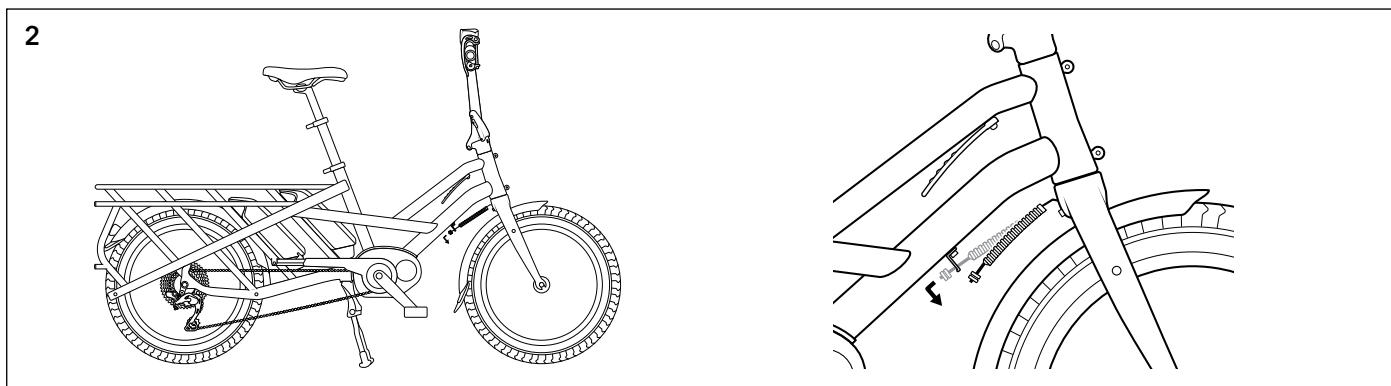
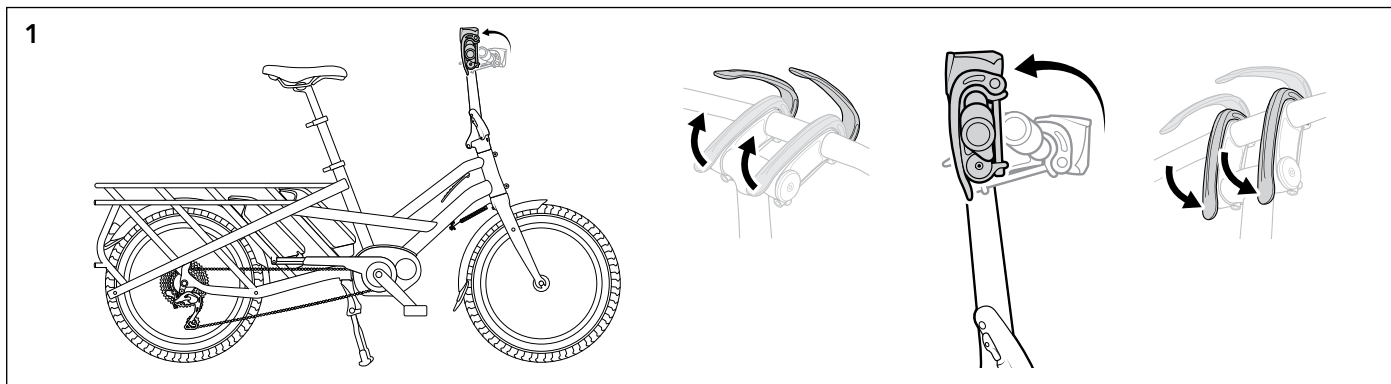

3

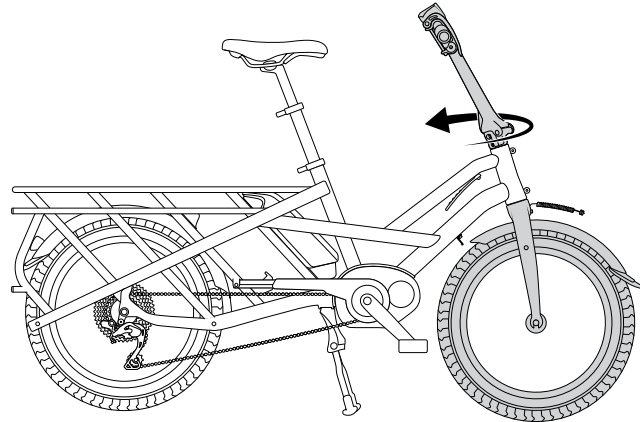

4

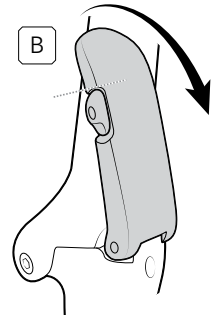
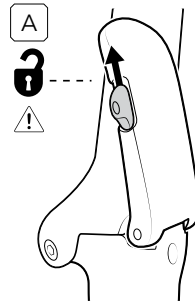
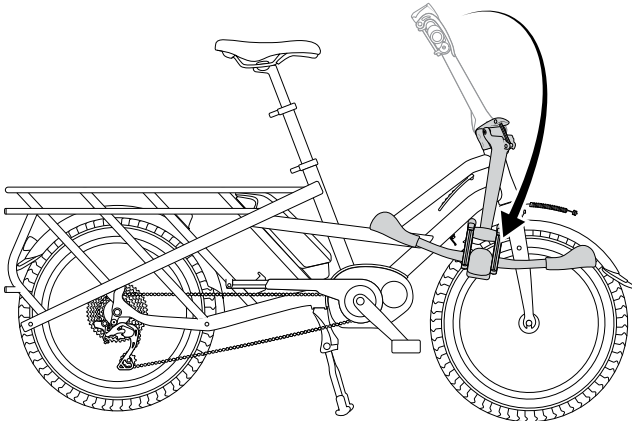

ES

5

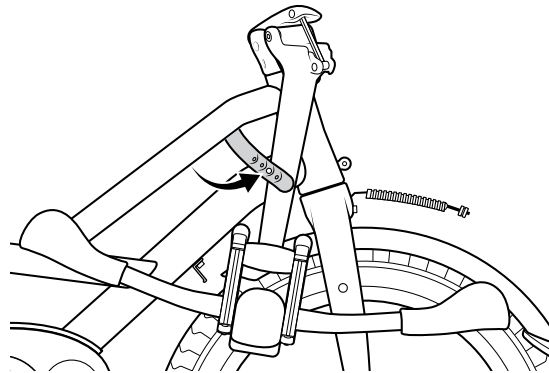
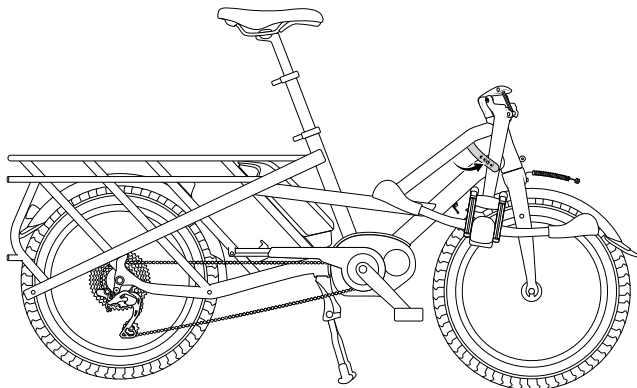

6

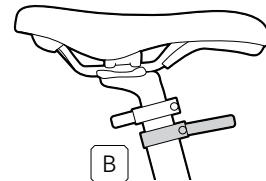
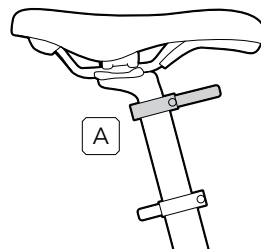
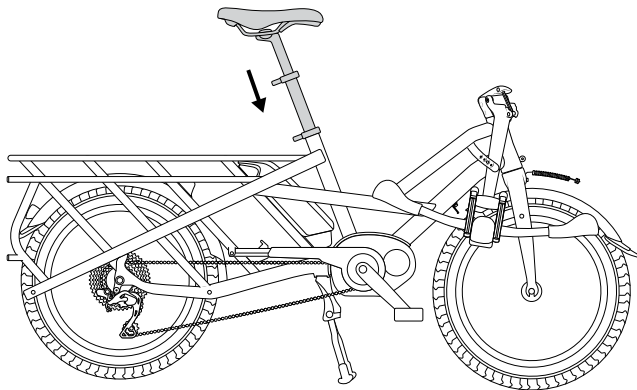

ES

4. Posición vertical

La Tern GSD está diseñada para pararse en los cuatro puntos de contacto de la parte trasera. En esta configuración, la bicicleta ocupa una huella muy pequeña, que es muy útil en espacios reducidos, como un ascensor.

Aplique el freno trasero.



Tire hacia arriba del manubrio y camine hacia atrás.

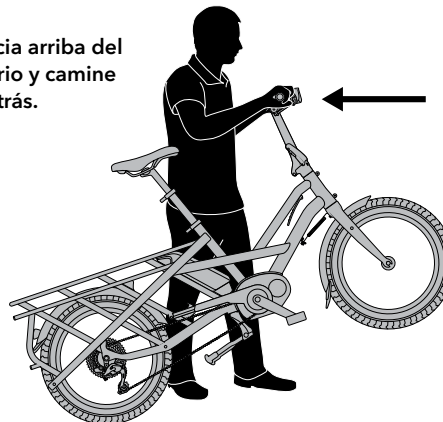

Asegúrese de que los cuatro puntos de contacto toquen el piso.

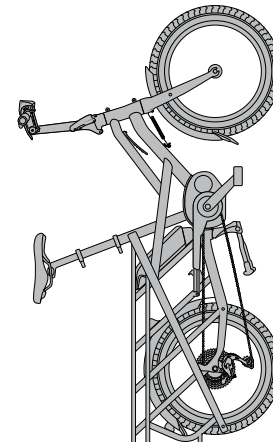
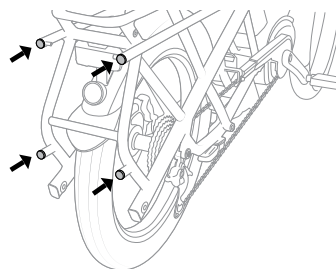

- ⚠ En áreas públicas, sostenga la bicicleta para evitar que se caiga accidentalmente.
- ⚠ Si deja la bicicleta desatendida en posición vertical, siempre amarre la bicicleta a un objeto fijo para evitar que se caiga.

5. Remoción de ruedas

La Tern GSD utiliza ejes Thru para la rueda delantera y trasera. Este diseño es mucho más fuerte que los convencionales pinchos QR.

Para remover la rueda, es necesario sacar el eje Thru.

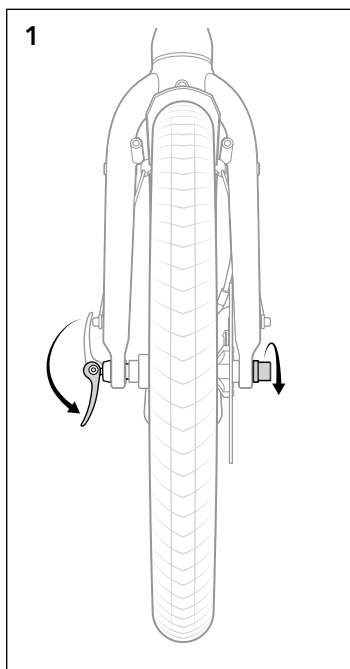

1
Abrir el QR y aflojar la tuerca.

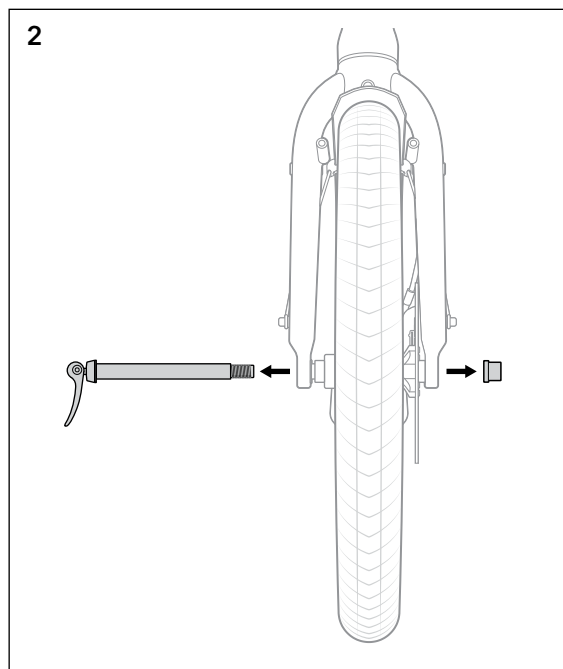

2
Retire la tuerca y extraiga el eje.

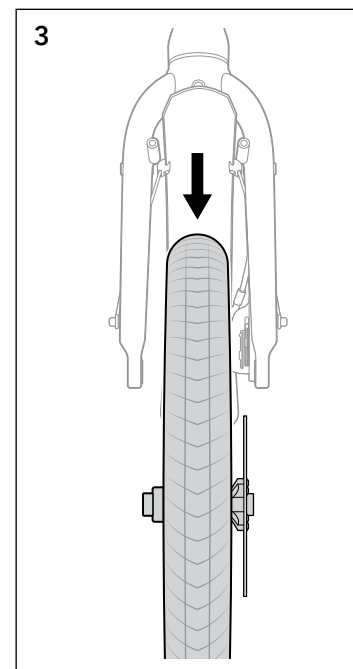

3
Remueva la rueda.

6. Montaje del asiento del niño

Para montar asientos infantiles aprobados, como el Thule Yepp Maxi, utilice las ventanas designadas del rack.

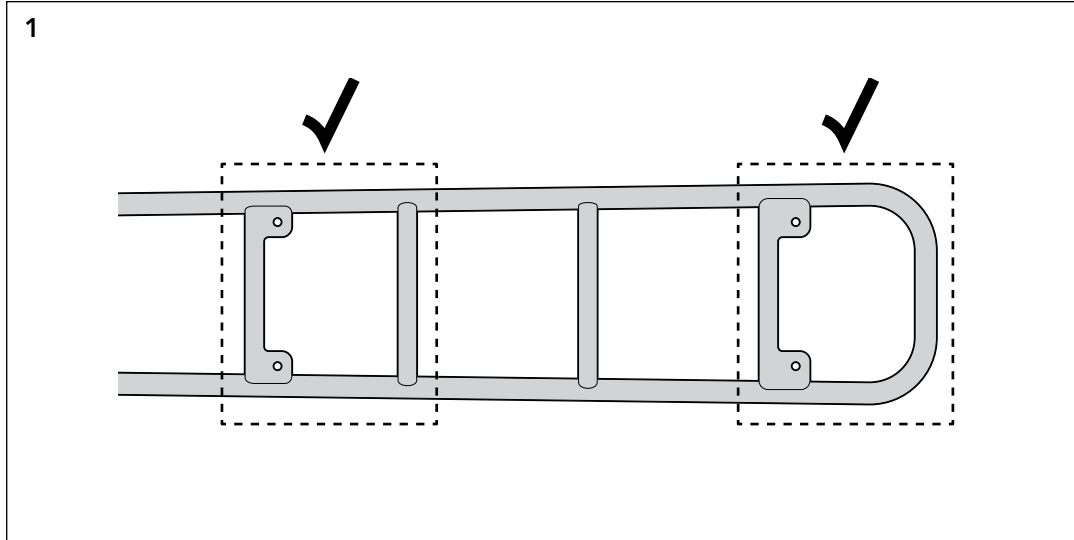

7. Accesorios GSD

Tern ofrece una línea completa de accesorios de GSD para adaptarse a sus diferentes escenarios de uso, incluyendo mochilas, alforjas, racks, cerraduras y más.

Visita ternbicycles.com/gsd para conocer más.

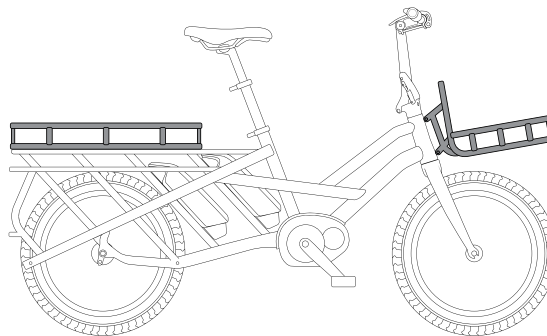
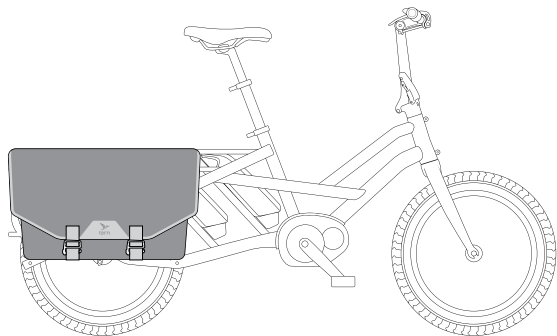
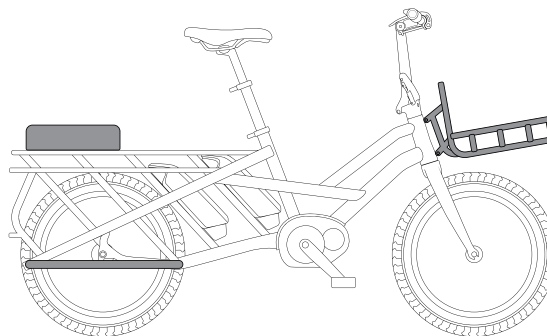
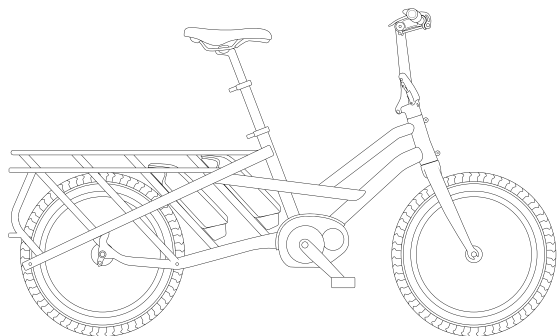

Notas

ES

Contenu

1. Informations générales	31
2. Poids et chargement.....	32
3. Pli plat	36
4. Stationnement vertical	39
5. Démontage de la roue	40
6. Montage du siège d'enfant	41
7. Accessoires pour le Tern GSD.....	42

1. Informations générales

Description du produit

Félicitations pour votre achat du Tern GSD, un vélo utilitaire compact conçu pour vous aider à accomplir vos tâches dans la vie. Même avec sa capacité à transporter du fret, le GSD a la même longueur qu'un ebike ordinaire, il occupe donc le même espace qu'un e-bike classique. Mais il y a beaucoup d'endroits qui sont trop petits pour un ebike standard. C'est pourquoi nous l'avons conçu pour réduire son volume à 1/3 en seulement 10 secondes. Cela signifie que vous pouvez ranger votre vélo utilitaire dans votre appartement urbain, l'installer dans l'ascenseur ou le transporter dans un train ou une camionnette pour une visite du week-end.

Nomenclature des pièces

1. Andros Stem
2. Tige de selle Telescopic
3. Potence Physis
4. Amortisseur de direction
5. Moteur
6. Batterie
7. Béquille
8. Stationnement vertical - Points de contact

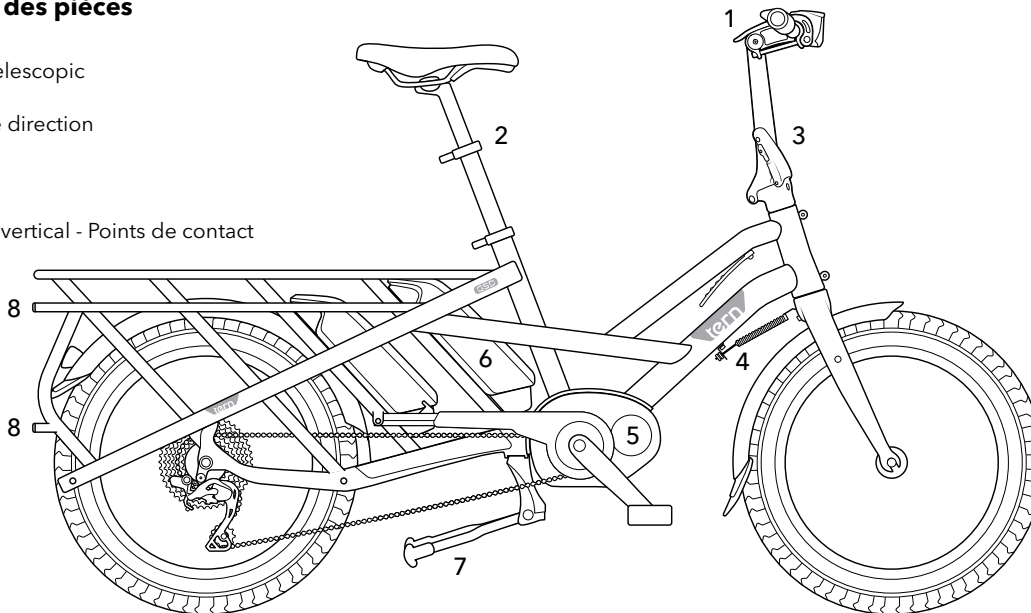

2. Poids et chargement

Le GSD Tern est conçu pour transporter. En plus de répondre aux Standard EN 15194 pour vélo électrique, la GSD a fait l'objet d'essais supplémentaires sur les bicyclettes de chargement pour s'assurer qu'elle est capable de transporter un cycliste et de grandes quantités de marchandises et / ou de passagers.

Cependant, des restrictions s'appliquent et il y a des considérations pour charger le GSD d'une manière qui maximise le confort et la stabilité pour le cycliste.

Pour utiliser le GSD en toute sécurité, vous devez observer les points suivants:

GSD - Limites:

1. Le poids maximum du cycliste ne doit pas dépasser 120 kg (265 lb).
2. Le poids brut maximum du vélo ne doit pas dépasser 200 kg (441 lb). Le poids brut maximum est défini comme le poids total du vélo, des batteries, des passagers, des accessoires et des bagages.
3. Le poids maximum de chaque pneu (Schwalbe Supermoto-X 62-406) ne doit pas dépasser 115 kg (254 lb) lorsqu'il est gonflé à la pression maximale admissible de 65 psi (4,5 bars). La surcharge et / ou le sous-gonflage d'un pneu provoque une usure prématurée. Environ 60% du poids total sera sur la roue arrière.

GSD Accessoires - limites de chargement:

1. Le poids maximum sur la béquille, lorsqu'elle est abaissée, est de 45 kg (99 lb).
2. Le poids maximum sur le rack du transporteur, s'il est installé, est de 20 kg (44 lb).
3. Le poids maximum sur la plate-forme inférieure Sidekick, si elle est installée, est de 25 kg (55 lb) de chaque côté. Gardez le poids équilibré entre les côtés gauche et droit pour une stabilité optimale.
4. Le poids maximum sur le plateau Shortbed, s'il est installé, est de 35 kg (77 lb).

Recommandations pour une utilisation sûre et heureuse:

1. En règle générale, le poids total de la cargaison ne doit pas dépasser 80% du poids du cycliste, ce qui permet à la plupart des cyclistes de rouler confortablement sur leur vélo chargé.
2. La taille et la force du pilote influent sur la facilité avec laquelle un vélo chargé peut être utilisé. Toujours pratiquer dans un espace ouvert, sans voiture, avant de transporter un passager ou une grande quantité de bagages sur le vélo.
3. Les repose-pieds Sidekick et le pont inférieur Sidekick, s'ils sont installés, sont strictement destinés aux passagers lorsqu'ils sont ASSIS. Se lever n'est pas sûr et peut endommager le cadre de façon permanente.
4. Utilisez toujours un siège d'enfant approuvé pour transporter les enfants. Le siège pour enfant Thule Yepp Maxi a été testé et approuvé pour une utilisation avec Tern GSD.
5. Lorsque des enfants ou des adultes montent sur le porte-bagages arrière, tenez TOUJOURS le vélo. NE JAMAIS permettre aux enfants de grimper seuls sur le GSD à moins qu'un adulte ne stabilise le vélo.
6. Lorsque vous placez des enfants dans un siège d'enfant, vous pouvez utiliser les deux mains puisque la béquille maintient le vélo stable.
7. Ne JAMAIS, jamais, laisser des enfants sans surveillance sur le dos du GSD, même si elle est sur la béquille. Les enfants qui se tortillent peuvent perturber l'équilibre du vélo et une chute peut entraîner des blessures graves.
8. Les bagages doivent être placés le plus bas possible et attachés fermement au vélo. Les objets qui ne sont pas solidement attachés au vélo peuvent compromettre la tenue de route du vélo et mettre en danger d'autres personnes sur la route.
9. Certains pays n'autorisent pas le transport de passagers adultes à l'arrière d'une bicyclette. Vérifiez toujours les réglementations locales avant de le faire.

⚠ Les limites de charge ci-dessus s'appliquent aux routes pavées et non à la conduite off road.

Limite de charge maximale en fonction du poids du cycliste

Poids du cycliste (kg)	50	60	70	80	90	100	110	120
Max Cargo (kg)*	112†	102†	92†	82†	72	62	52	42

Poids du cycliste (lb)	110	132	154	176	198	220	243	265
Max Cargo (lb)*	246†	224†	202†	180†	158	136	114	92

⚠ * Assurez-vous de respecter les limites et les recommandations de la section Poids et chargement à la page 33. Le poids total est limité par le poids maximum autorisé sur chaque pneu et une répartition de 60% du poids sur la roue arrière.

⚠ † Dépasse les recommandations décrites à la page 34. Ne transportez que ce que vous pouvez transporter confortablement.

Exemple de chargement

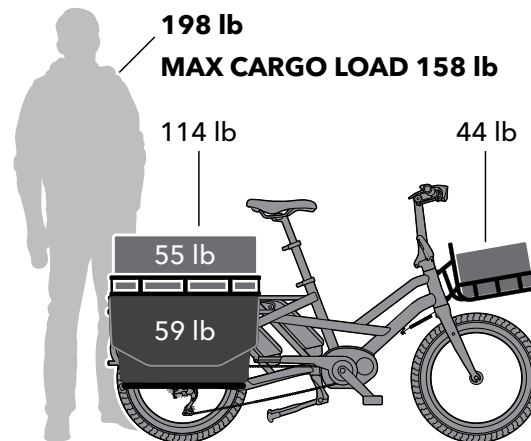
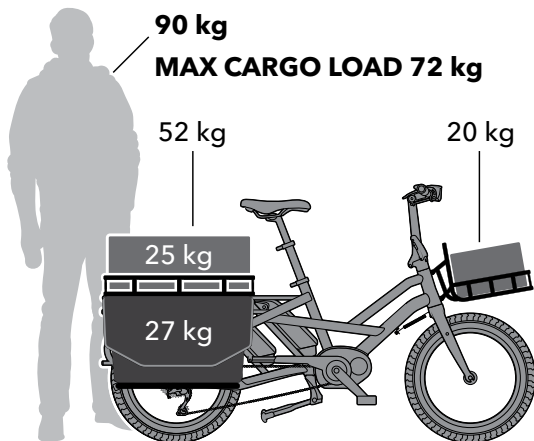

Bequille - limite de poids:

Le poids maximum sur la béquille, lorsqu'elle est abaissée, est de 45 kg (99 lb).

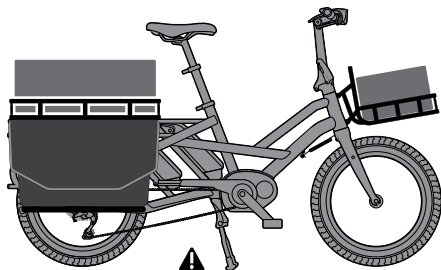

3. Pli plat

Le GSD Tern peut être plié à plat pour réduire sa taille. Pour ce faire, procédez comme suit:

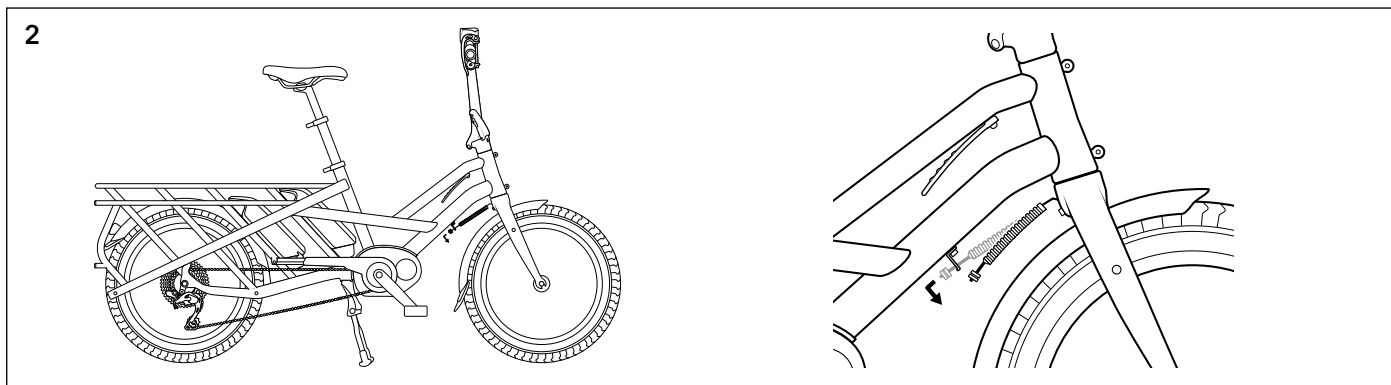
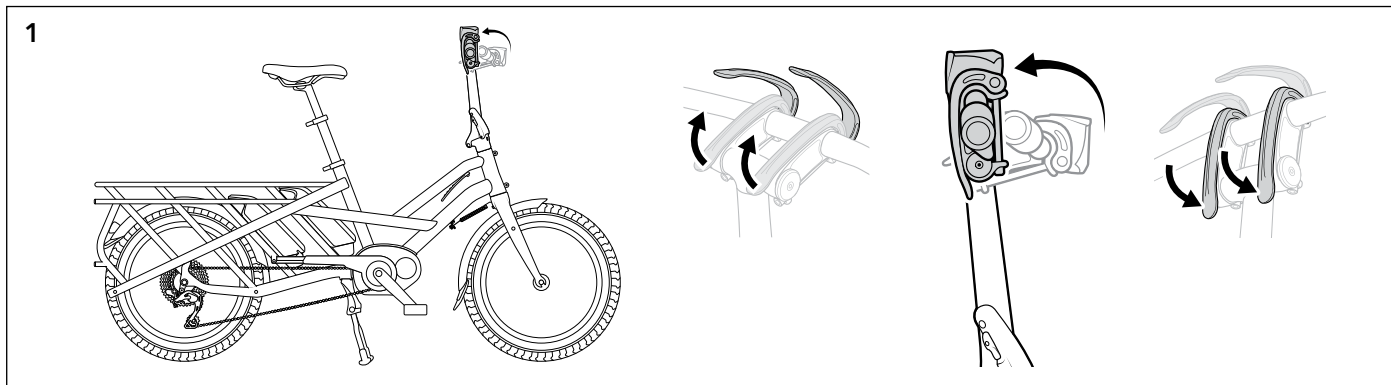

3

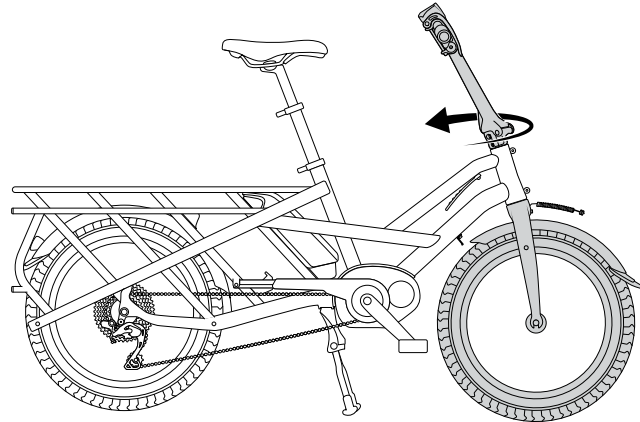

4

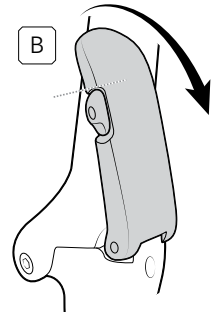
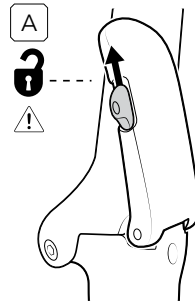
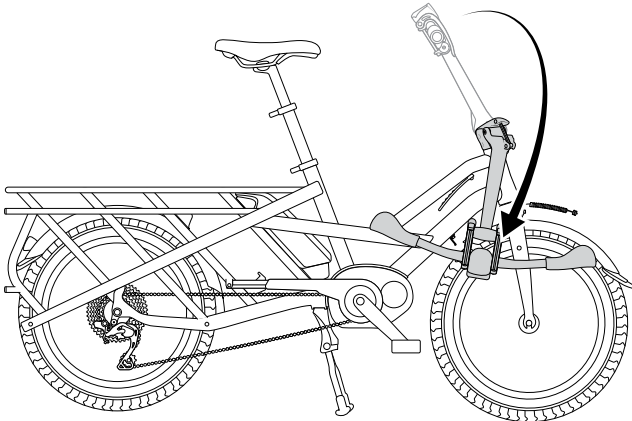

5

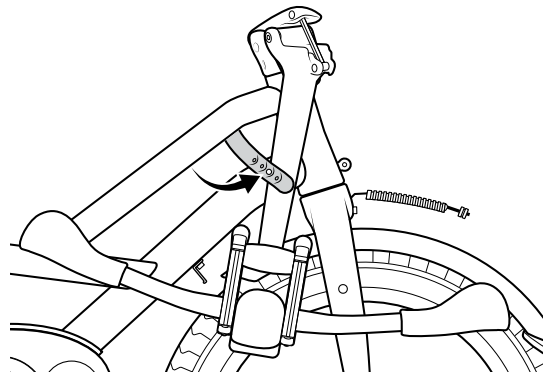
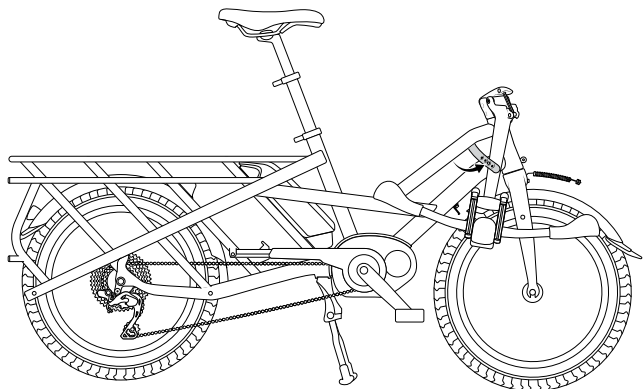

6

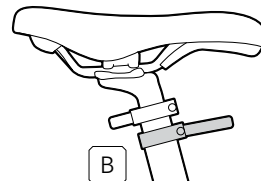
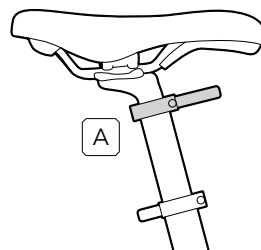
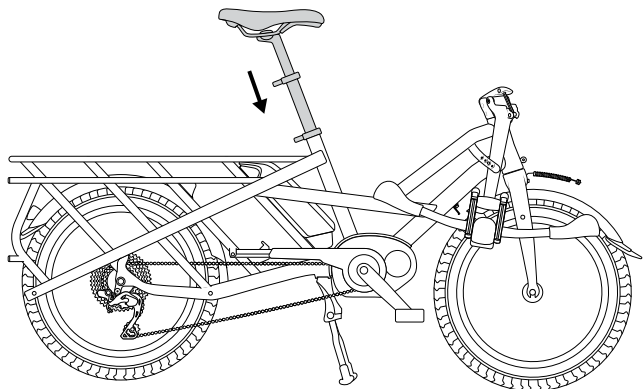

4. Stationnement vertical

Le GSD Tern est conçu pour reposer sur quatre points de contact sur le rack arrière. Dans cette configuration, le vélo occupe un petit espace, ce qui est très utile dans les espaces restreints, comme dans un ascenseur.

Activer le
frein arrière



Tirez sur le guidon et
marchez en arrière

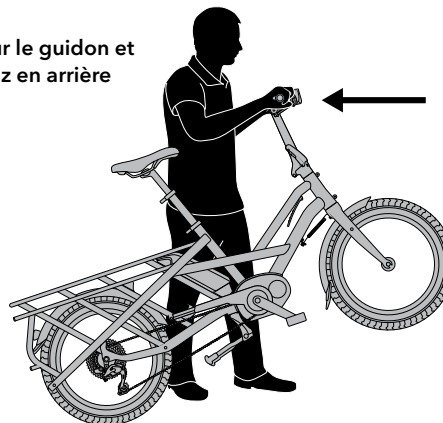

Assurez-vous que tous
les quatre points de
contact touchent le sol

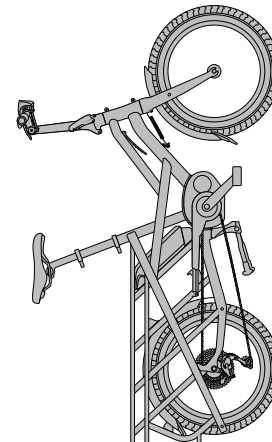
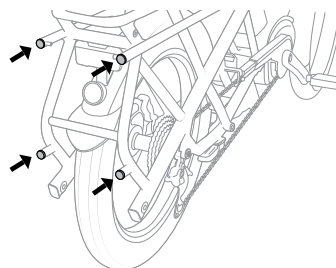

- ⚠ Dans les espaces publics, tenez le vélo pour éviter qu'il tombe accidentellement.
- ⚠ Si le vélo stationné verticalement doit être laissé sans surveillance, attachez toujours le vélo à un objet fixe pour éviter toute chute.

5. Démontage de la roue

Le GSD Tern utilise des axes traversants pour les roues avant et arrière. Cette conception est beaucoup plus forte que les brochettes QR conventionnelles.

Pour retirer la roue, il est nécessaire de retirer l'axe traversant.

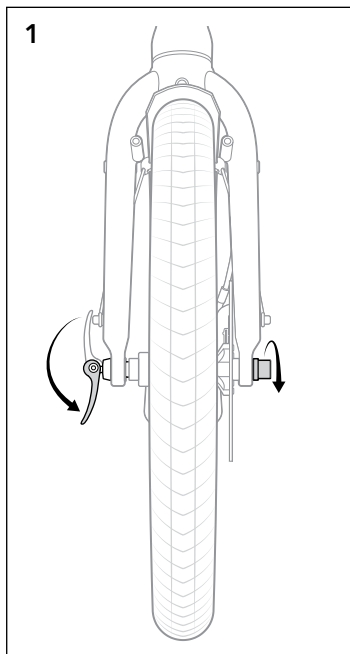

Ouvrir QR et desserrer l'écrou.

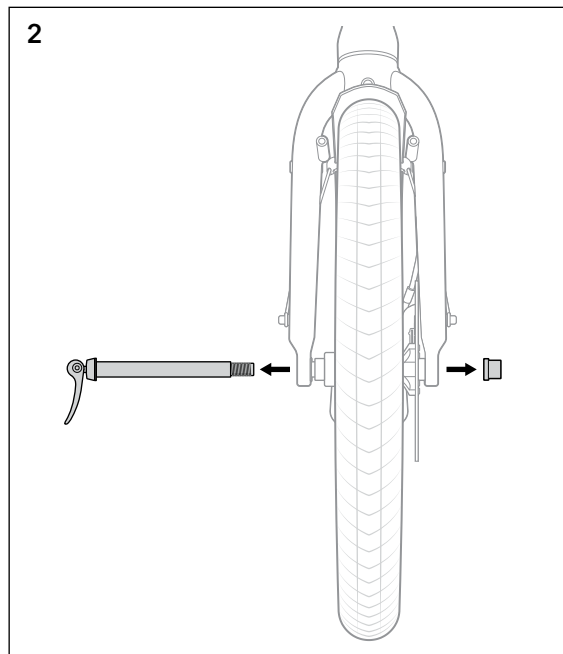

Retirer l'écrou et retirer l'essieu.

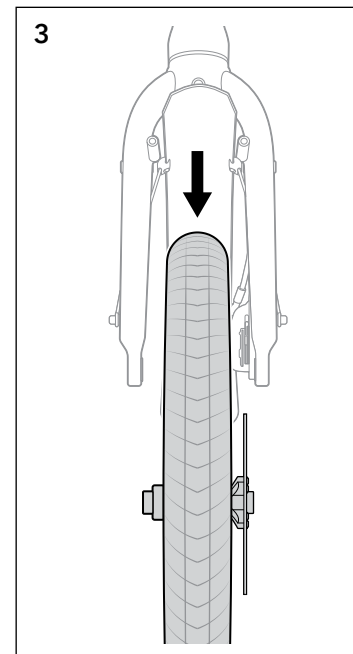

Retirez la roue.

6. Montage du siège d'enfant

Pour installer des sièges d'enfant approuvés, tels que les sièges d'enfant Thule Yepp Maxi, utilisez les fenêtres désignées sur le portebagages.

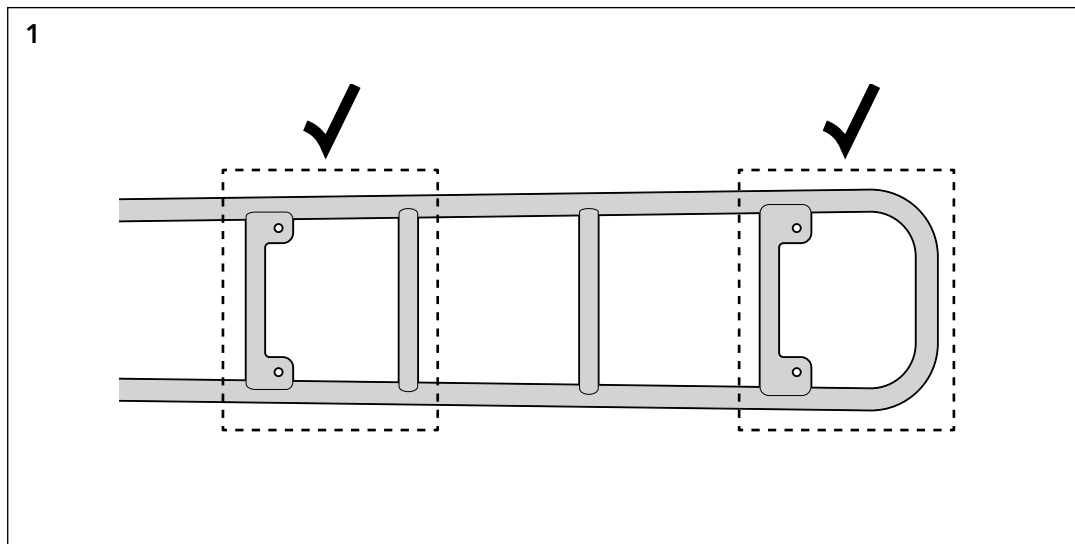

7. Accessoires pour le Tern GSD

Tern offre une gamme complète d'accessoires GSD pour répondre à vos différents scénarios d'utilisation, y compris les sacs, sacoches, supports, serrures et plus encore.

Visitez ternbicycles.com/gsd pour en savoir plus.

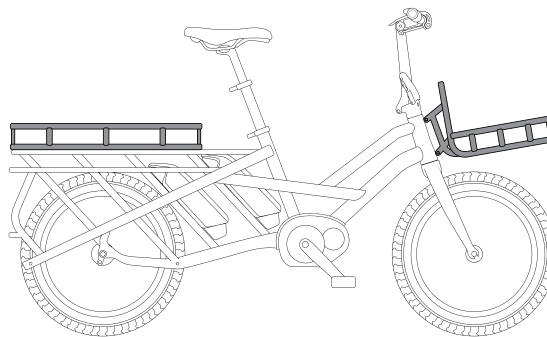
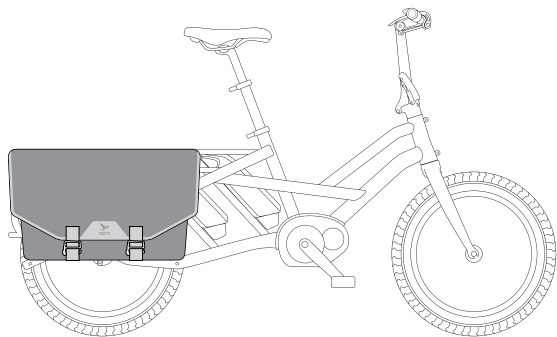
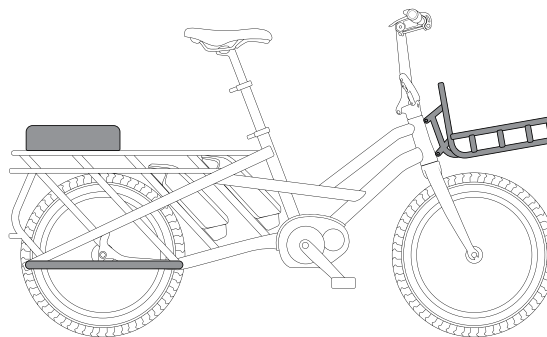
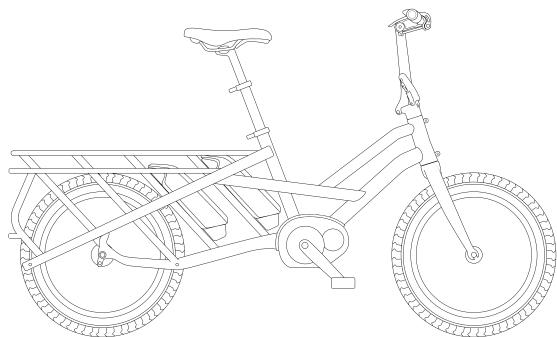

Note

FR

Contenuti

1. Informazioni generali	45
2. Carichi ammessi	46
3. Piegare la bicicletta	50
4. Stazionamento verticale.....	53
5. Rimuovere la ruota.....	54
6. Montaggio di seggiolini per bambini	55
7. Accessori per la GSD	56

1. Informazioni Generali

Descrizione del prodotto

Congratulazioni per l'acquisto della tua bicicletta TERN GSD, una bicicletta utilitaria compatta pensata per aiutarti a fare tutte le cose che la vita di tutti i giorni richiede. Può portare infatti carichi molto pesanti rimandeno grande come una bicicletta tradizionale. Questo ti permette non solo di fare tutte quello che fai con una bicicletta normale ma molto di più. Per questo motivo è stata progettata in modo che il suo volume di ingombro possa ridursi di 2/3 in soli 10 secondi. Puoi infatti ricoverare la tua bicicletta utilitaria nel tuo appartamento, portarla in ascensore o trasportarla in treno o in auto per le lunghe gite nel fine settimana.

Nomenclatura delle parti

1. Attacco manubrio Andros
2. Reggisela Telescopico
3. Piantone Manubrio Physis
4. Stabilizzatore dello sterzo
5. Unità motore
6. Batteria
7. Cavalletto
8. Punti di appoggio per lo stazionamento verticale

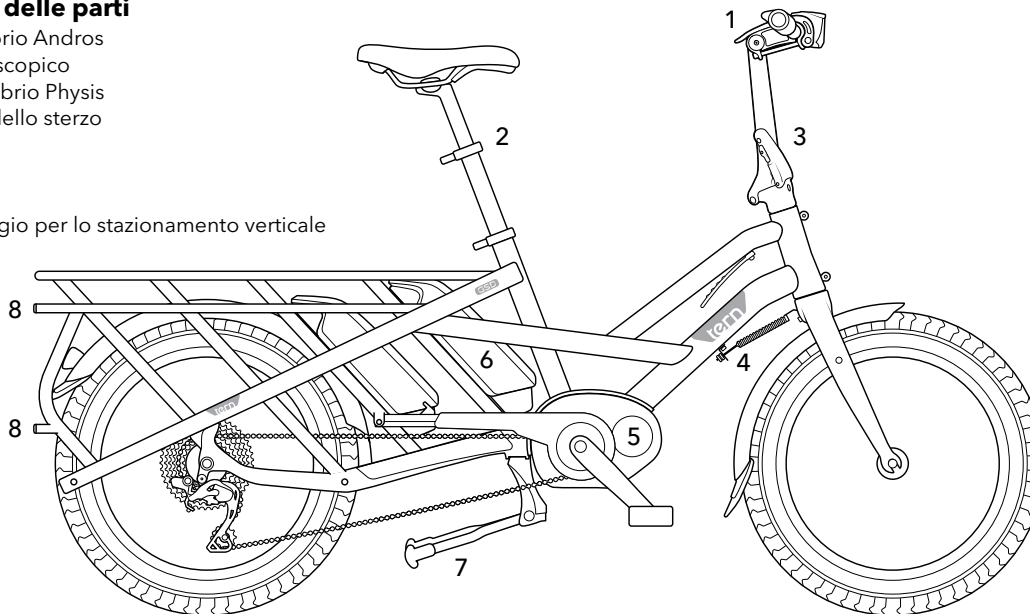

2. Carichi ammessi

La Tern GSD è progettata per trasportare cose. Oltre a rispettare la norma EN 15194 per le biciclette elettroniche, la GSD ha superato ulteriori verifiche specifiche alle biciclette da trasporto. Questo permette alla GSD di trasportare il ciclista e grandi carichi con facilità.

Nonostante tutto ci sono delle limitazioni e occorre fare delle considerazioni nel modo in cui la GSD viene caricata. Infatti una corretta distribuzione i pesi massimizza il confort di marcia e la stabilità della bicicletta.

Per utilizzare in modo sicuro la TERN GSD è necessario seguire queste indicazioni:

Limiti di carico della GSD:

1. Il peso massimo del ciclista non deve superare i 120 kg.
2. Il peso lordo della bicicletta non dovrebbe superare i 200 kg. Il peso lordo è definito come il peso complessivo dato dalla somma del peso della bicicletta, delle batterie, dei passeggeri, degli accessori e del carico.
3. Il peso massimo i pneumatici (Schwalbe Supermoto-X 62-406) possono portare non deve superare i 115 kg quando gonfiati alla pressione massima di 4.5 bar. Sovraccaricare o utilizzare una pressione di gonfiaggio inferiore può causare un'usura prematura dello pneumatico. In linea generale il 60% del peso verrà caricato sulla ruota posteriore.

Limitazioni di carico degli accessori per la GSD:

1. Il cavalletto sopporta un carico massimo pari a 45 kg (quando è abbassato).
2. Il portapacchi Transporteur Rack (se installato) può trasportare fino a 20kg.
3. Il peso massimo a cui le piattaforme Sidekick Lower Deck possono resistere è di 25 kg per ciascun lato. Per avere un'ottima stabilità è necessario mantenere il peso bilanciato tra il lato destro e il lato sinistro.
4. Il portapacchi Shortbed Tray può portare un carico massimo pari a 35 kg.

Raccomandazioni per un utilizzo sicuro e felice:

1. Come regola generale, il peso massimo del carico trasportato deve essere uguale o inferiore all'80% del peso del ciclista. Questo rappresenta il limite che la maggiorparte dei ciclisti può gestire in modo comodo.
2. La stazza e la forza del ciclista influenzano il modo in cui la bicicletta può essere guidata. Occorre sempre fare pratica in uno spazio aperto, privo di traffico, prima di trasportare un passeggero o un grande carico.
3. Le pedane Sidekick Foot Pegs e Side Kick Lower Deck, se installate, sono progettate esclusivamente per permettere ai passeggeri di appoggiare i piedi da SEDUTI. Stare in piedi su di esse è pericoloso e potrebbe danneggiare irrimediabilmente il telaio della bicicletta.
4. Utilizza sempre un seggiolino approvato/certificato per il trasporto dei bambini. Il modello seggiolino Thule Yepp Maxi è stato verificato e approvato per essere utilizzato con la GSD.
5. Quando un bambino o un adulto sta salendo sul portapacchi il ciclista deve SEMPRE tenere la bicicletta in equilibrio. MAI permettere ad un bambino di salire da solo sulla bicicletta a meno che un adulto non stia mantenendo in equilibrio la bicicletta.
6. Quando stai per allacciare le cinture di sicurezza al bambino sul seggiolino può usare due mani dal momento che il cavalletto fa stare in equilibrio la bicicletta.
7. MAI e poi MAI, un bambino può essere lasciato da solo sulla bicicletta anche se la bicicletta è stabile sul cavalletto. I movimenti del bambino possono alterare la stabilità della bicicletta e quest'ultima può cadere causando gravi ferite.
8. I carichi dovrebbero essere posizionati il più in basso possibile e legati in modo fermo alla bicicletta. Gli oggetti non legati in modo sicuro alla bicicletta possono comprometterne la stabilità e danneggiare gli altri utilizzatori della strada.
9. Alcuni paesi non permettono il trasporto di adulti su una bicicletta. Verifica sempre prima la legislazione nel tuo paese.

⚠ Questi Limiti sono intesi per un utilizzo su strada asfaltata e non per un utilizzo offroad.

Peso massimo del carico in funzione del peso del ciclista

Peso del ciclista (kg)	50	60	70	80	90	100	110	120
Peso del carico (kg)*	112†	102†	92†	82†	72	62	52	42

Peso del ciclista (lb)	110	132	154	176	198	220	243	265
Peso del carico (lb)*	246†	224†	202†	180†	158	136	114	92

⚠ * Fai sì che siano rispettati i limiti e le raccomandazioni elencate a pagina 47 nella sezione Pesì e Carichi. Il peso totale che è possibile trasportare è limitato su ciascuna ruota e il 60% del peso viene ripartito sulla ruota posteriore.

⚠ † Supera le raccomandazioni come descritto a pagina 48. Trasporta solo quelli che ti senti comodo di trasportare.

Esempi di carico

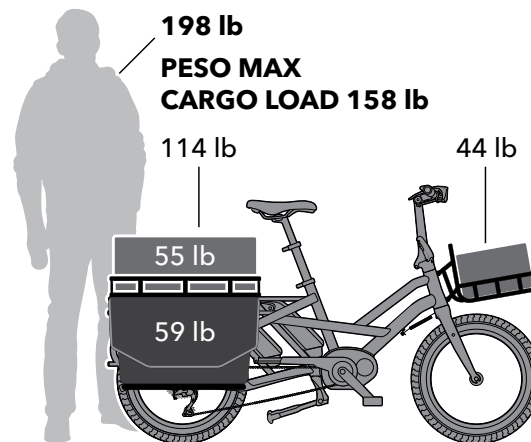
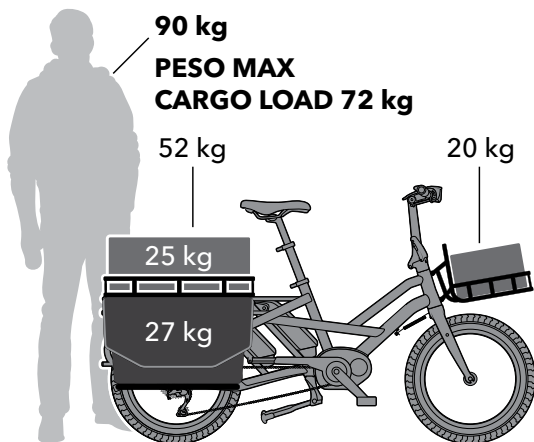

Limite di carico del cavalletto:

Il cavalletto sopporta un carico massimo pari a 45 kg (quando è abbassato).

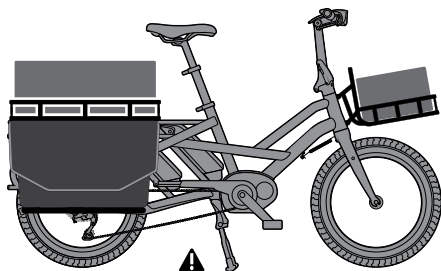

3. Piega piatta della bicicletta

La TERN GSD può essere piegata piatta per ridurre le sue dimensioni. Per ridurre le dimensioni della bicicletta segui questi semplici passi:

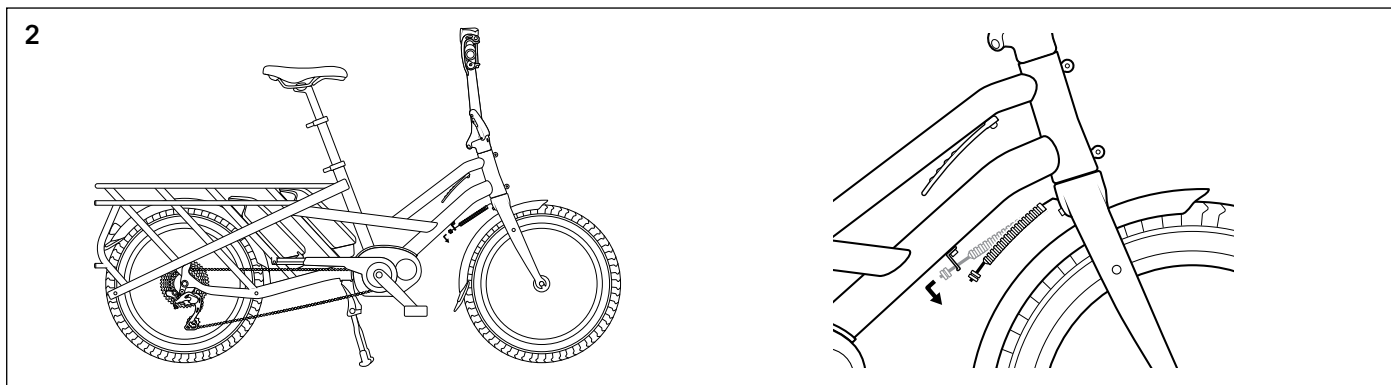
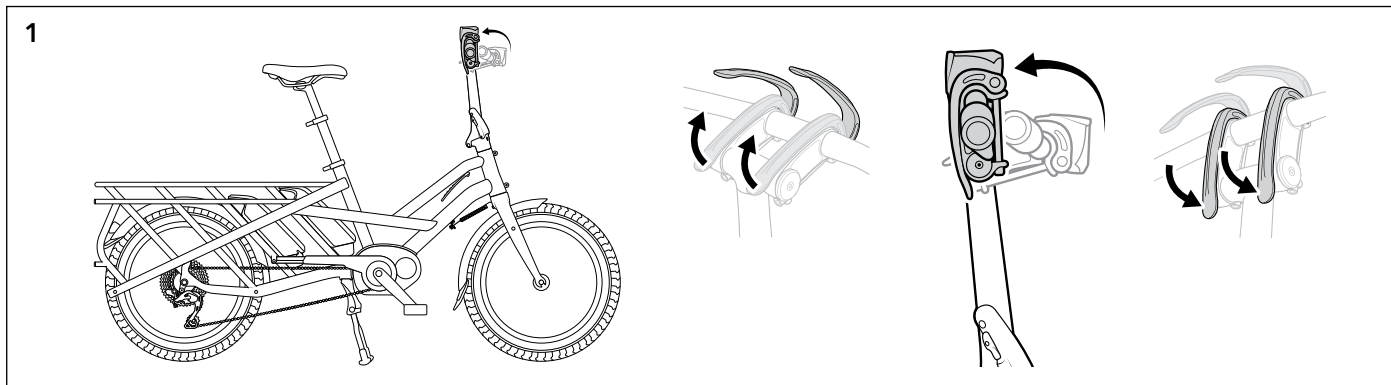

3

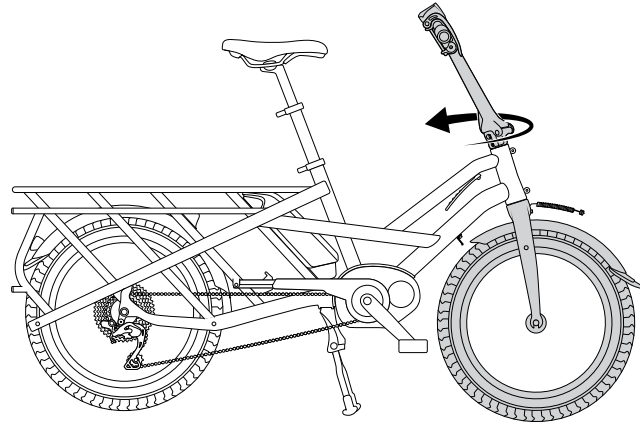

4

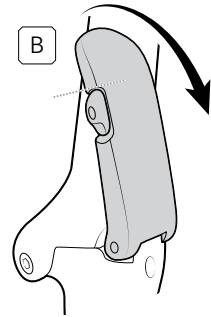
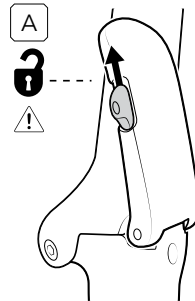
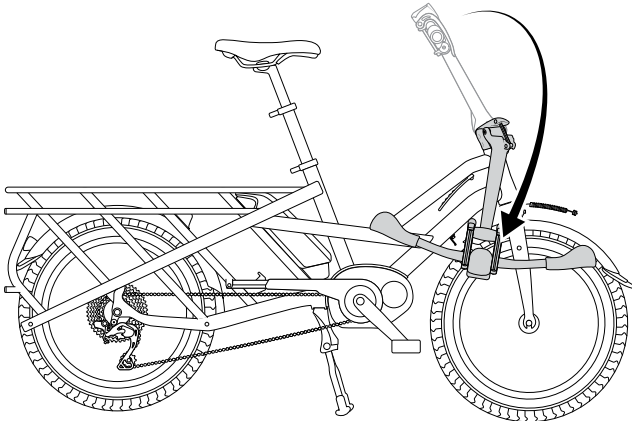

5

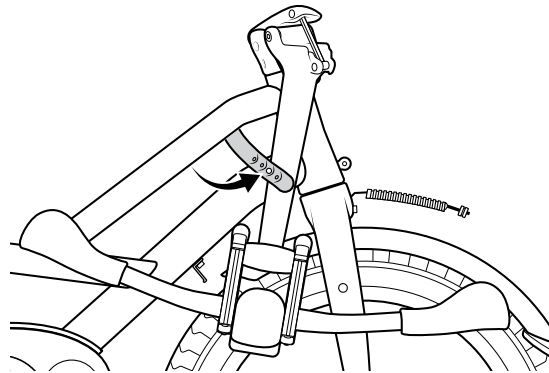
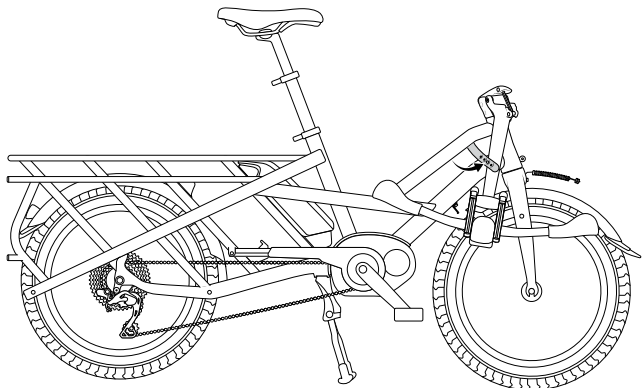

6

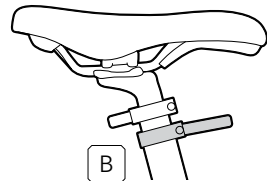
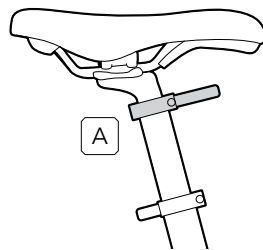
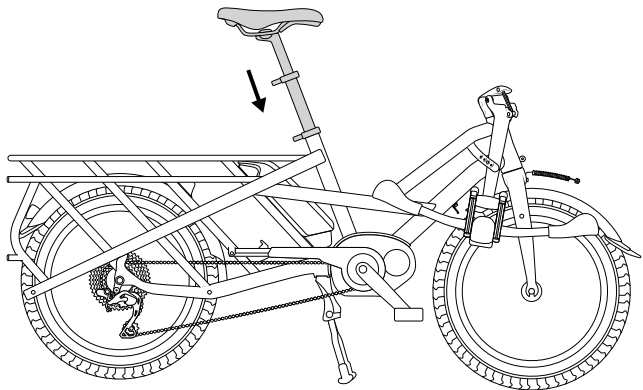

4. Stazionamento verticale

La TERN GSD è progettata per poter essere posizionata su quattro piedini del portapacchi. In questa configurazione la bicicletta ha un piccolo ingombro in pianta che può essere molto comodo quando riponila bicicletta in ambienti piccoli, come per esempio un'ascensore.

Aziona il freno posteriore

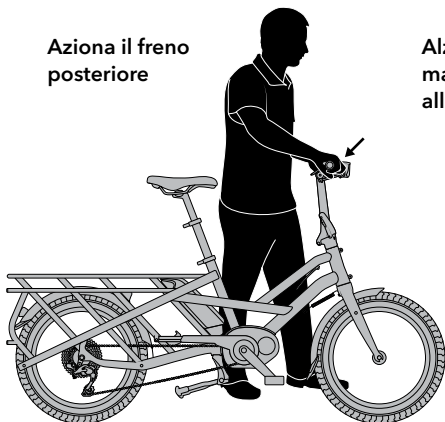

Alza la bici tirando dal manubrio e cammina all'indietro



Fai in modo che la bicicletta appoggi su tutti i e quattro i piedini del portapacchi

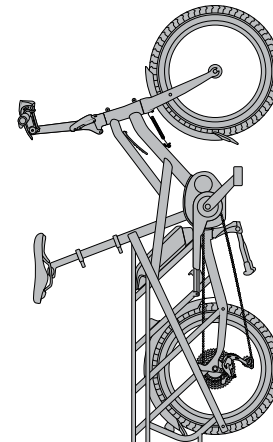
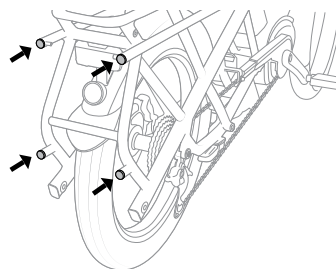

- ⚠ In aree pubbliche, tieni la bicicletta in moo da prevenire cadute accidentali.
- ⚠ Se devi lasciare la bicicletta in posizione verticale, vincola sempre la bicicletta ad un oggetto fisso per prevenire la caduta della stessa.

5. Rimozione della ruota

La TERN GSD utilizza perni passanti per il fissaggio delle ruote. Questa soluzione è molto più robusta degli sganci rapidi convenzionali.

Per rimuovere la ruota è necessario sfilare il perno passante.

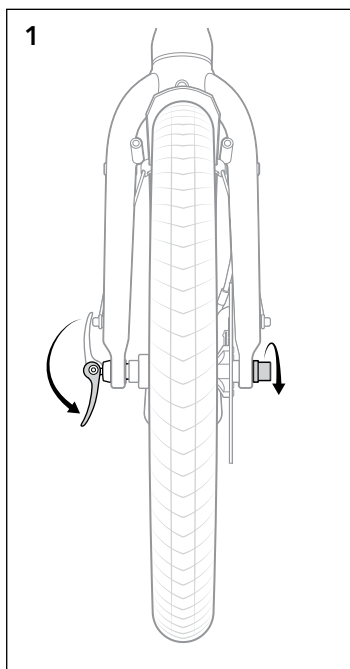

1
Apri lo sgancio rapido e allenta il dado.

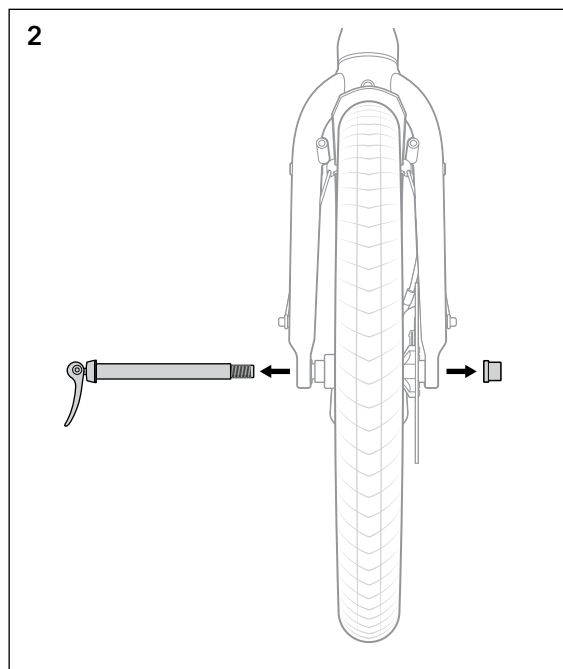

2
Rimuovi il dado e sfilare il perno passante.

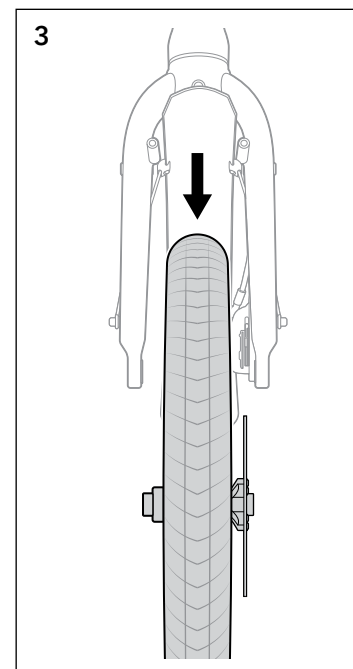

3
Rimuovi la ruota.

6. Montaggio di seggiolini per bambini

Per montare un seggiolino per bambini approvato come per esempio il Thule Yepp Maxi, utilizza la finestra corretta sul portapachi.

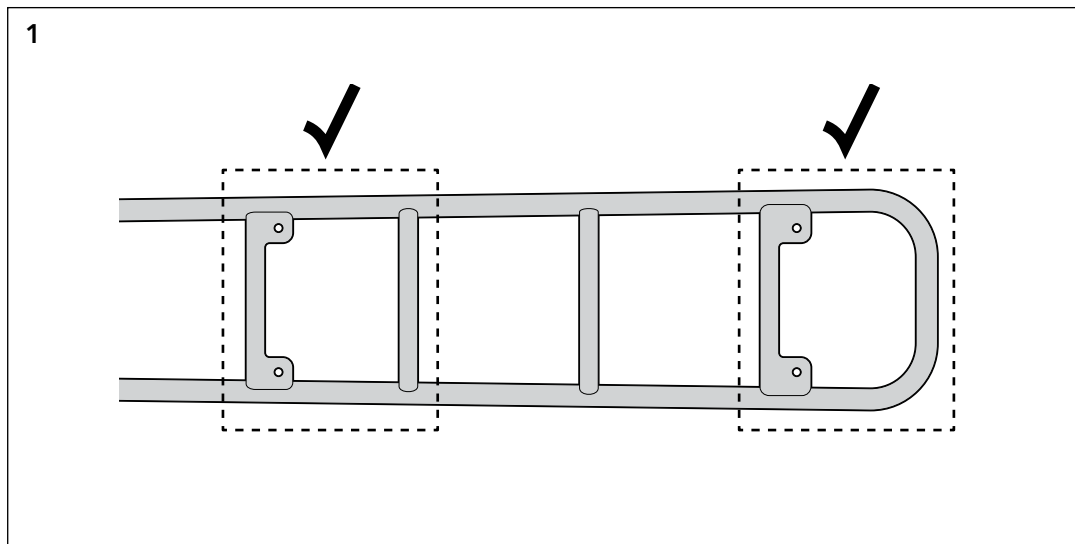

7. Accessori per la GSD

Tern Offre una linea completa di accessori per la GSD tra cui borse, portapacchi, borse laterali, lucchetti e molto di più.

Visita il sito ternbicycles.com/gsd per saperne di più.

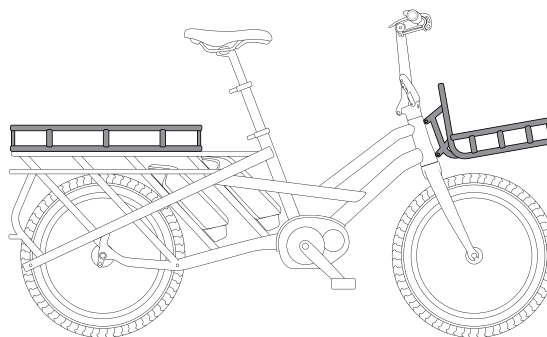
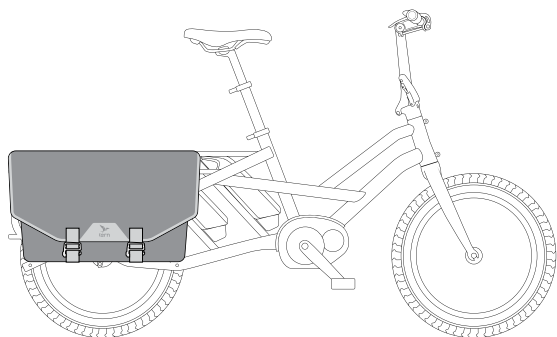
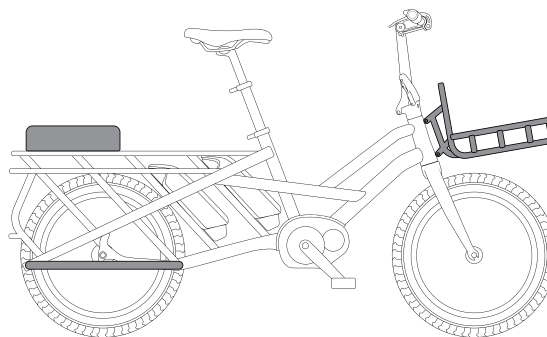
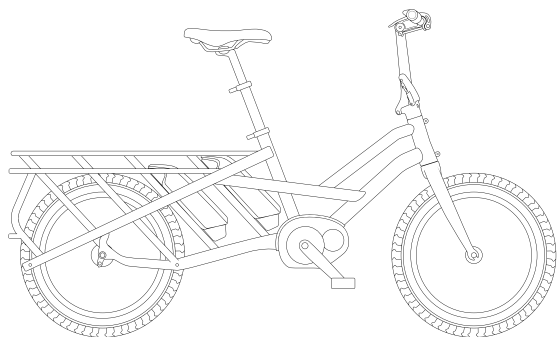

Note

Inhalt

1. Generelle Informationen.....	59
2. Gewicht und Zuladung.....	60
3. Falt-Möglichkeit.....	64
4. Senkrechter Stand.....	67
5. Ausbau der Laufräder.....	68
6. Kindersitz-Montage.....	69
7. GSD Zubehör.....	70

1. Generelle Informationen

Beschreibung des Produktes

Herzlichen Glückwunsch zum Kauf des Tern GSDs, einem kompakten Nutzfahrrad, mit dem Sie die Dinge im Leben erledigen können. Selbst mit seiner Fähigkeit, Lasten zu transportieren, ist das Tern GSD genauso lang wie ein normales E-Bike, so dass es überall hin passt, wo ein normales E-Bike auch hin passt. Aber es gibt viele Bereiche, bei denen ein normales E-Bike zu gross ist. Deshalb haben wir es so konzipiert, dass es in nur 10 Sekunden zu 1/3 seiner Grösse verkleinert werden kann. Das bedeutet, Sie können Ihr Tern GSD in Ihrer Stadtwohnung aufbewahren, es in den Aufzug mitnehmen oder es für einen Wochenendausflug in einem Zug oder Van transportieren..

Bezeichnung der Komponenten

1. Andros Vorbau
2. Teleskop Sattelstütze
3. Physis Lenkerstütze
4. Lenkungsdämpfer
5. Motor-Antrieb
6. Batterie
7. Ständer
8. Kontaktpunkte für senkrechten Stand

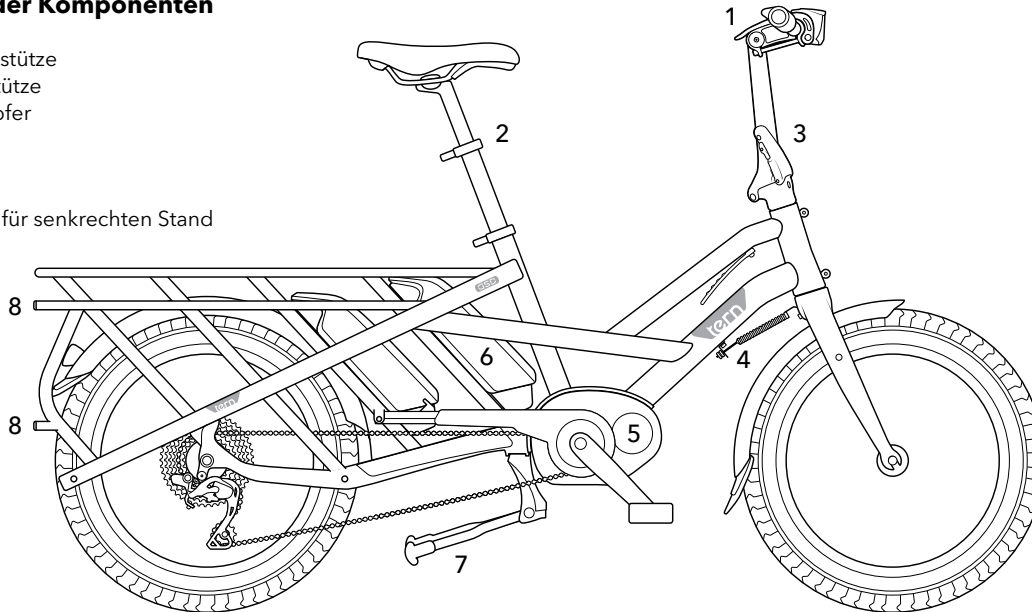

2. Gewicht und Zuladung

Das Tern GSD ist für Lastentransport entwickelt worden. Über die EN 15194 Norm für Elektrofahrräder hinaus wurde das Tern GSD einem zusätzlichen Lastenrad-Test unterzogen, um sicherzustellen, dass es in der Lage ist, einen Fahrer plus grosse Mengen an Zuladung und / oder einen Passagier oder Kinder zu befördern.

Es gibt jedoch Einschränkungen und es ist zu überlegen, das GSD so zu laden, dass der Komfort und die Stabilität für den Fahrer maximiert werden.

Für einen sicheren Einsatz des Tern GSD, muss Folgendes beachtet werden:

GSD Einschränkungen

1. Das maximale Fahrergewicht sollte nicht 120kg überschreiten.
2. Das maximale Systemgewicht sollte nicht 200kg überschreiten. Das maximale Systemgewicht setzt sich aus Fahrer, Fahrrad, Batterie(n), Begleitpersonen, Zubehör und Gepäck zusammen.
3. Das maximale Gewicht von 115Kg auf einem einzelnen Reifen (Schwalbe Supermoto-X 62-406) sollte nicht überschritten werden, wenn der maximale erlaubte Reifendruck von 65 psi (4.5bar) erstellt worden ist. Überbelastung und/oder zu tiefen Reifendruck können zu früherem Verschleiss führen. Etwa 60% des Gesamtgewichts sollten am Hinterrad liegen.

GSD Zubehör Einschränkungen

1. Maximale Belastung auf den Ständer, bei ausgefahrenem Zustand ist 45kg.
2. Maximale Belastung des Transport Rack ist 20kg, wenn montiert.
3. Maximale Belastung des Sidekick Lower Deck ist 25kg pro Seite. Die Belastung sollte links und rechts gleichmässig verteilt sein, um eine optimale Fahrstabilität zu erreichen.
4. Maximale Belastung des Shorted Tray ist 35kg, wenn montiert.

Empfehlungen für sicheres und vergnügliches Fahren

1. In der Regel sollte das Gesamtgewicht der Ladung nicht mehr als 80% des Körpergewichts des Fahrers oder FahrerIn betragen. Dies ist die Empfehlung, mit der die meisten Fahrer und Fahrerinnen ihr beladenes Fahrrad bequem handhaben können.
2. Fahrergrösse und -stärke beeinflussen, wie leichtgängig ein beladenes Fahrrad gehandhabt werden kann. Fahren Sie immer zuerst draussen, in einem autofreien Bereich, bevor Sie einen Passagier oder eine grosse Ladung auf dem Fahrrad auf öffentlichen Strassen befördern.
3. Die Sidekick Foot Pegs (Fussraster) und das Sidekick Lower Deck, wenn montiert, müssen verwendet werden, wenn eine Person mitgeführt werden. Es dürfen nur behinderte Personen und sitzend mitgeführt werden.
4. Verwenden Sie immer einen geprüften Kindersitz, wenn Sie Kinder mitführen wollen. Der Thule Yepp Maxi Kindersitz wurden mit unserem Tern GSD getestet und freigegeben.
5. Wenn Sie Kinder oder behinderte Personen auf dem Gepäckträger setzen möchten, halten sie das Fahrrad IMMER. Lassen sie NIE Kinder oder behinderte Personen alleine und unbeaufsichtigt auf das Tern GSD aufsteigen. Es sollte immer eine erwachsene Person anwesend sein.
6. Wenn Sie ein Kind in den Kindersitz setzen wollen, dann stellen Sie das Tern GSD auf den Ständer und benützen Sie beide Hände.
7. Lassen Sie NIE Kinder unbeaufsichtigt auf dem Gepäckträger oder Kindersitz Ihres Tern GSDs, auch nicht wenn es auf dem Ständer steht. Schaukelnde Kinder können das Tern GSD zum Kippen bringen. Ersthafte Verletzungen können resultieren.
8. Die Nutzlast sollte so tief wie möglich patziert werden und am Tern GSD sicher befestigt werden. Gegenstände, die nicht gut fixiert sind, können die Fahreigenschaften negativ beeinflussen und Gefahren für Sie selbst oder andere Verkehrsteilnehmer bilden.
9. Gewisse Länder erlauben nicht das Mitführen von Erwachsenen Personen hinten am Fahrrad. Bitte prüfen Sie die Vorschriften im Land in dem Sie das Tern GSD nutzen wollen.

⚠ Die oben beschriebenen Beladungs-Limiten gelten für befestigte Strassen und nicht für unbefestigte Strassen oder Off-Road-Fahrten.

Maximale Zuladung in Relation zum Fahrergewicht

Fahrgewicht (kg)	50	60	70	80	90	100	110	120	Fahrgewicht (lb)	110	132	154	176	198	220	243	265
Maximale Zuladung (kg)*	112†	102†	92†	82†	72	62	52	42	Maximale Zuladung (lb)*	246†	224†	202†	180†	158	136	114	92

⚠ * Vergewissern Sie Sich, dass Sie die Limiten und Empfehlungen für die Gewichte und Zuladungen auf Seite 61 befolgen. Das Systemgewicht ist limitiert vom maximal erlaubten Gewicht auf jedem Laufrad und einer Gewichtsverteilung von 60% auf dem Hinterrad.

⚠ † Übertrifft die Empfehlung wie auf Seite 62 beschrieben. Beladen Sie nur soviel, wie Sie das Tern GSD bequem handhaben können.

Beladungs-Beispiel

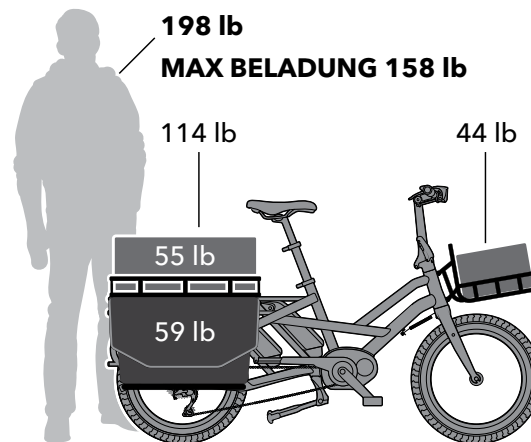
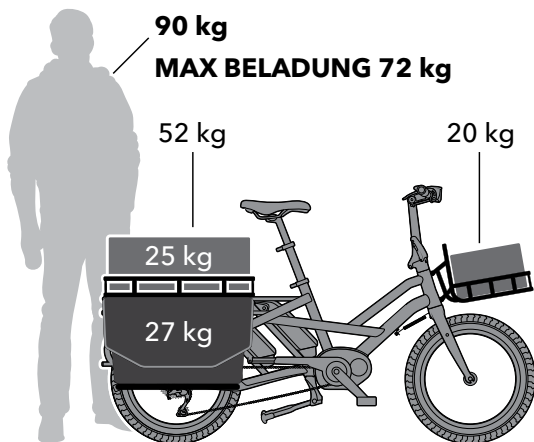

Ständer Gewichtslimite

Das maximale Gewicht, das auf dem ausgefahrenen Ständer lasten darf, ist 45 kg.

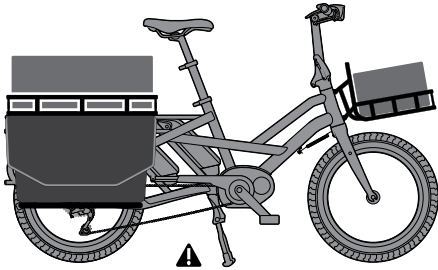

3. falt-Möglichkeit

Das Tern GSD kann folgendermassen verkleinert (gefaltet) werden:

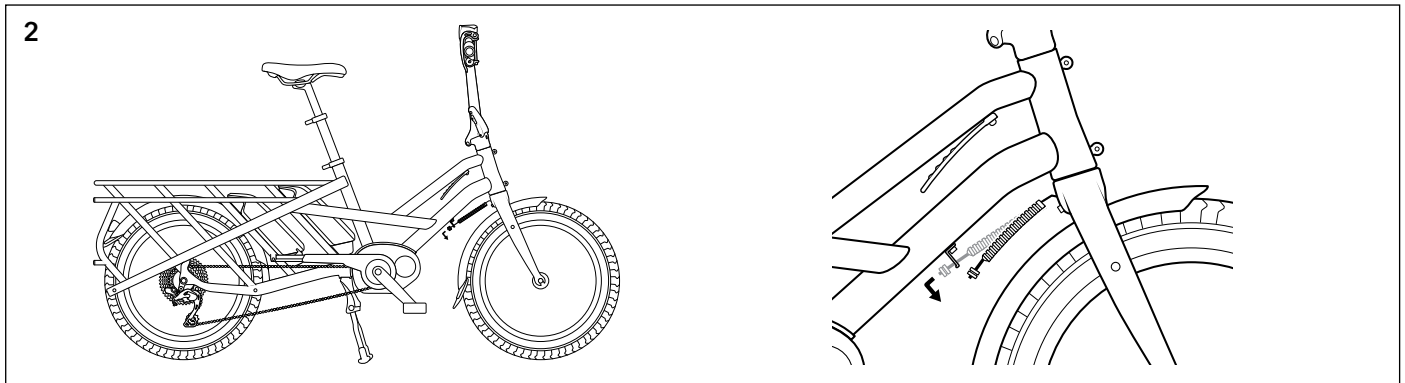
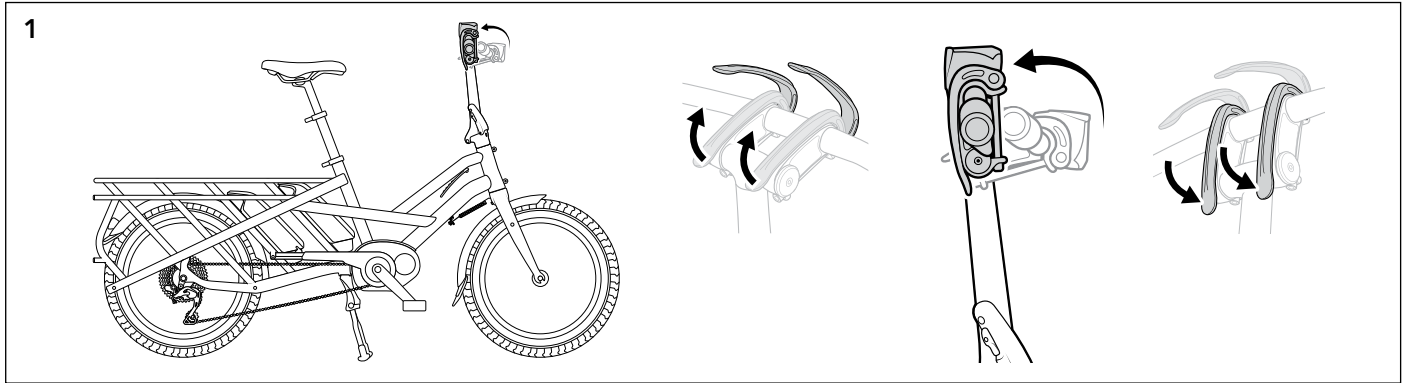

3

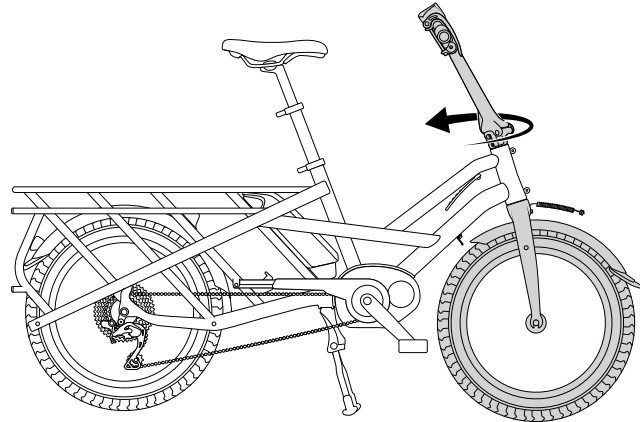

4

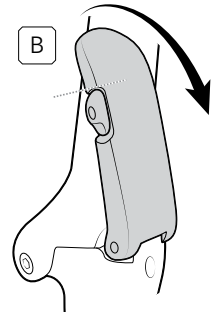
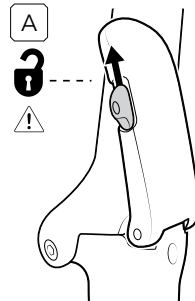
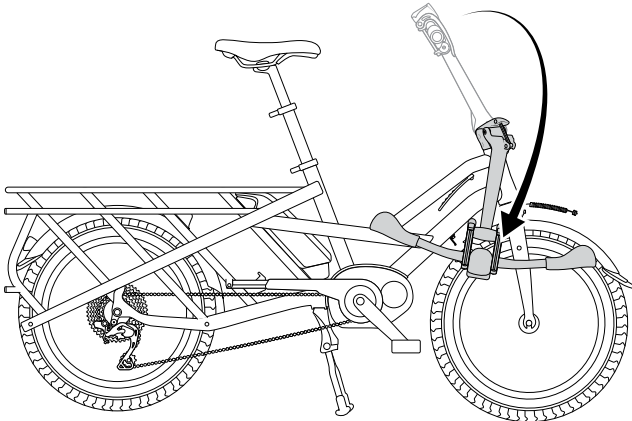

5

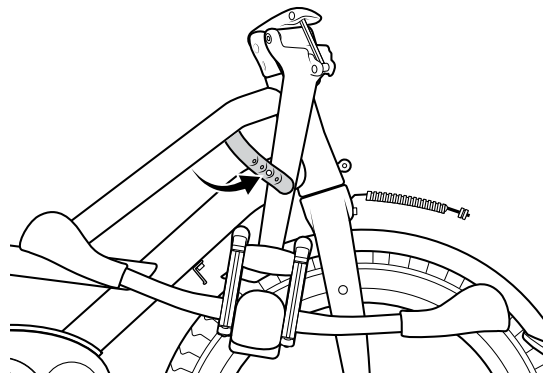
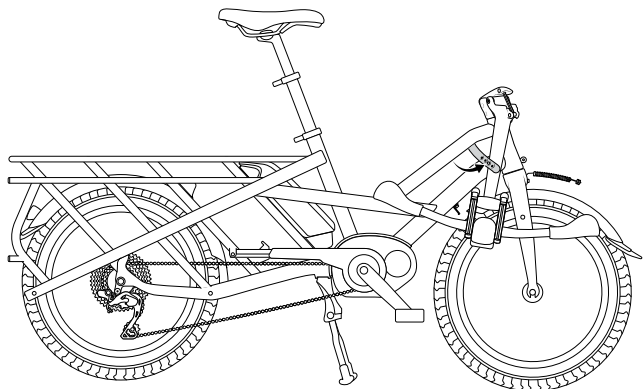

6

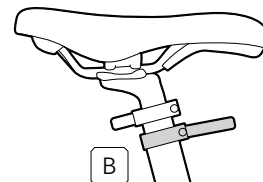
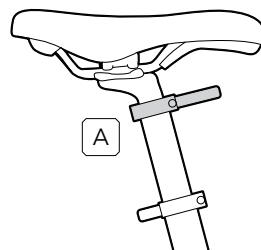
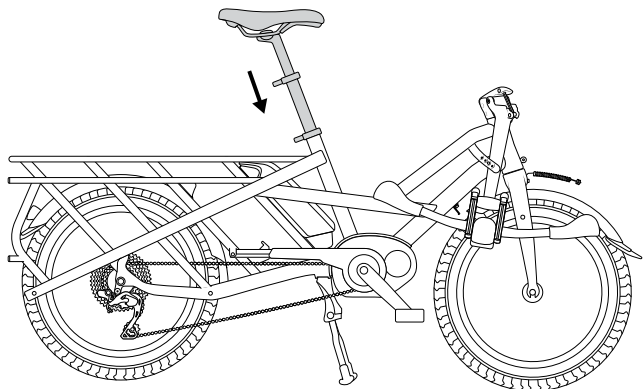

4. Senkrechter Stand

Das Tern GSD ist so konstruiert, dass es senkrecht auf die vier Kontaktpunkte hinten am Gepäckträger senkrecht aufgestellt werden kann. So braucht das Fahrrad nur sehr wenig Standfläche, was sehr hilfreich bei engem Raum, wie zum Beispiel in einem Aufzug, ist.

Hintere Bremse ziehen



Ziehen Sie den Lenker hoch und gehen Sie rückwärts



Stellen Sie sicher, dass alle 4 Kontaktpunkte den Boden berühren

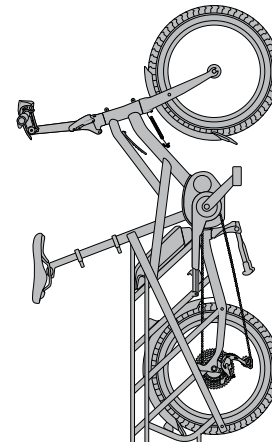
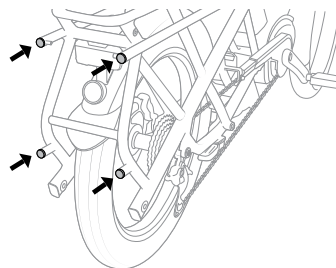

⚠ In der Öffentlichkeit, halten Sie das Tern GSD immer, um das plötzliche Umkippen zu vermeiden.

⚠ Wenn das Tern GSD unbeaufsichtigt senkrecht stehen gelassen wird, befestigen Sie.

5. Ausbau der Laufräder

Das Tern GSD ist mit Steckachsen zur Befestigung der Vorder- und Hinterräder ausgestattet. Diese sind viel stabiler als herkömmliche Schnellspanner.

Um die Laufräder zu demontieren, müssen die Steckachsen komplett heraus zu ziehen.

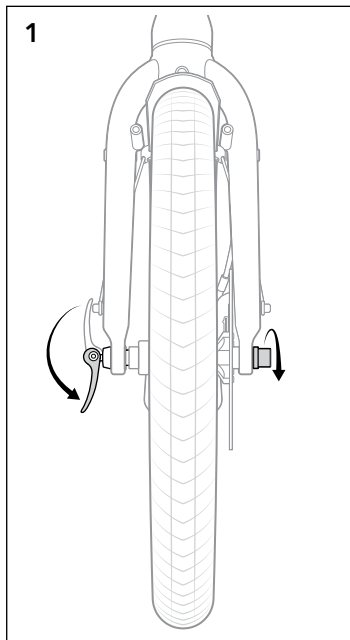

Öffnen Sie den Schnellspannhebel, und lösen Sie die Mutter.

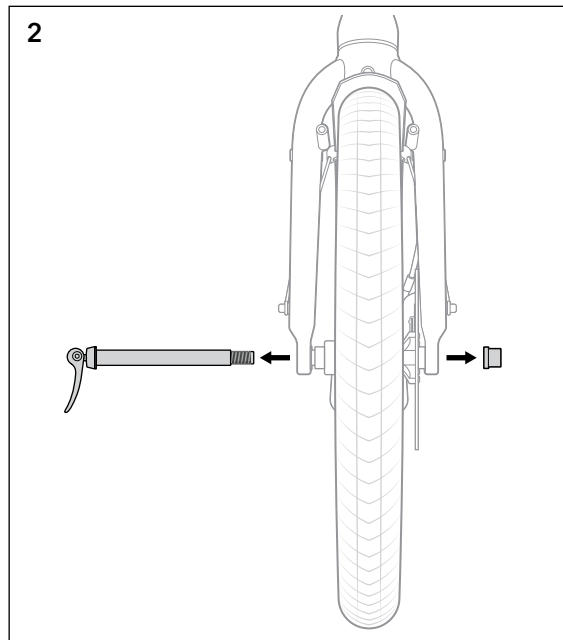

Ziehen Sie die Mutter ab und ziehen Sie die Achse heraus.

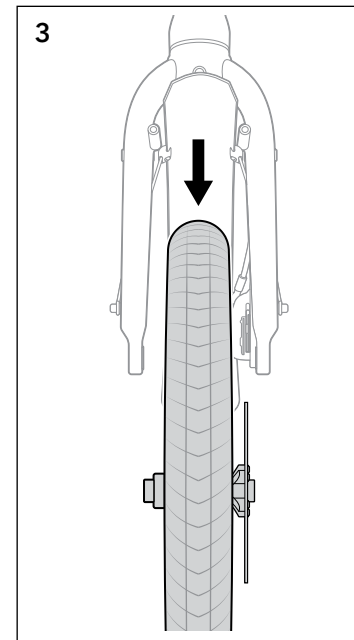

Nehmen Sie das Rad heraus.

6. Kindersitz-Montage

Um den geprüften Kindersitz zu montieren, wie zum Beispiel der Thule Yepp Maxi, richten Sie sich an die markierten Positionen.

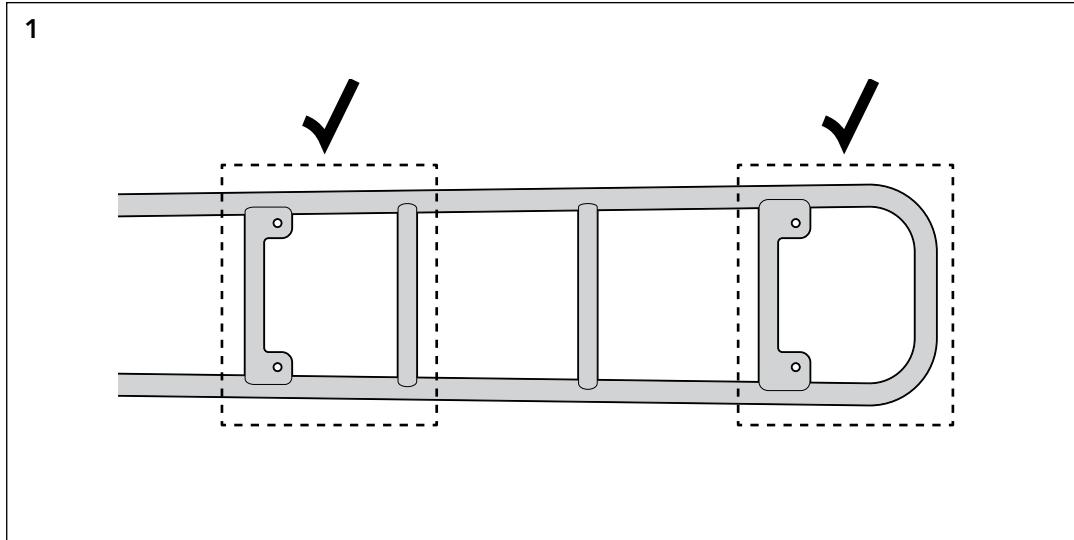

7. GSD Zubehör

Tern offeriert ein komplettes Angebot an nützlichen Zubehör um alle möglichen Einsatzbereiche abzudecken, wie Taschen, Packtaschen, Abstützrahmen, Transportträger, Schlösser und vieles mehr.

Erkundigen Sie Sich auf ternbicycles.com/gsd.

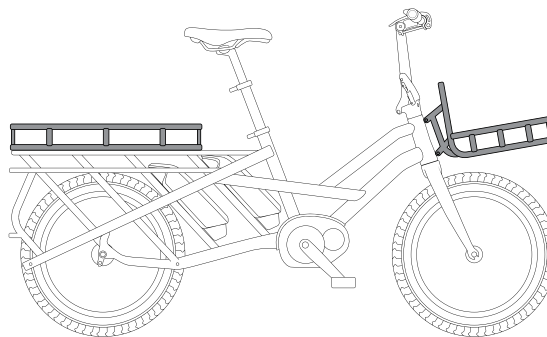
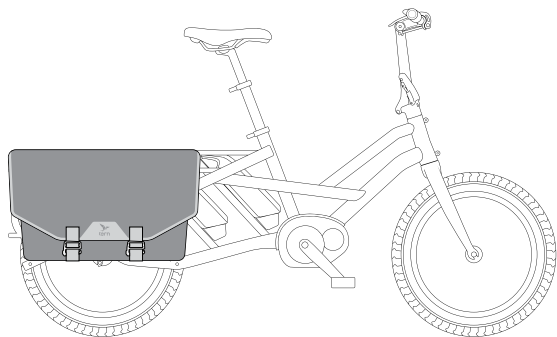
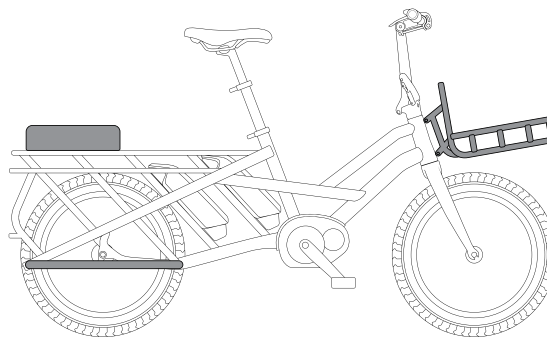
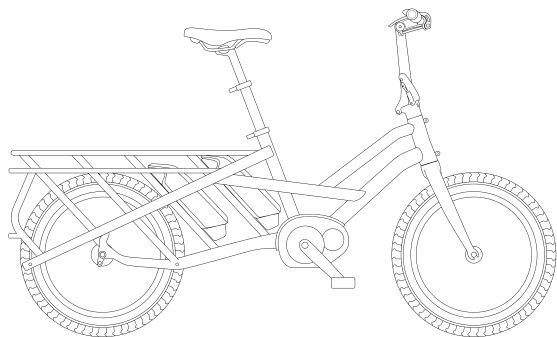

Notizen

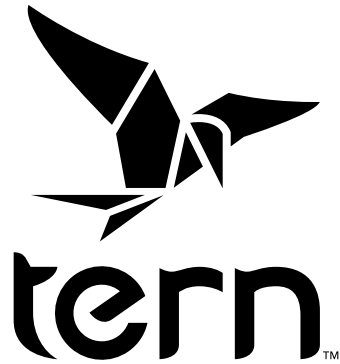

ternbicycles.com

* Tern, the Tern Werd (logotype), and the Tern Berd (device), used alone or in combination are trade names, trade devices or registered trademarks of Mobility Holdings, Ltd.

© 2011- 2018 Mobility Holdings, Ltd., all rights reserved.